



# SERIE ZENTRI-PAC

KATALOG 2018



## INHALT

Über Blauberg Group	2
Ventilormotoren	4
Serie Zentri-PAC	6
Bezeichnungsschlüssel	8
Radiale EC-Ventilatoren	9
Radiale AC-Ventilatoren	29
Einlassringe	38
Anschlusschemas	39



**Blauberg Group produziert und vertreibt eine vollständige Palette an energiesparenden High-Tech-Lüftungsanlagen, in der sich innovative Technologien, modernes Design und traditionelle deutsche Qualität optimal vereinen.**

Zur Hauptproduktpalette der Unternehmensgruppe gehören Haushaltsventilatoren, Einzelraumlüftungsanlagen, Lüftungsanlagen mit Wärmerückgewinnung, Industrieventilatoren und Lüftungsgeräte, Teile und Zubehör für Lüftungssysteme sowie kundenspezifische Lüftungslösungen. Mit unserer Produktvielfalt streben wir an, auch individuelle Kundenwünsche in den verschiedenen Ländern mit einem vernünftigen Preis-Leistungs-Verhältnis zu erfüllen.





Blauberg Motoren wurde in München, Deutschland wie Eigenfertigung für Ventilatoren und Motoren und als Bestandteil von Blauberg Group geboren.



Die Ingenieure von Blauberg Motoren entwickeln moderne Wechselstrom-Elektromotoren und elektronisch kommutierte Motoren nach dem neuesten Stand der Technik. Eine breite Palette von Modellen ermöglicht die Motorenauswahl für nahe jede Konfigurationen an Ventilatoren. Dazu gehören insbesondere Axialventilatoren, Ventilatoren mit rückwärts oder vorwärts gekrümmten Schaufeln und Hochdruckventilatoren.

Wir sind stolz, dass unsere elektrischen Motoren in der Ausrüstung unserer Kunden, der weltweit bekannten Hersteller der Lüftungs-, Heizungs-, Klimaanlage und Haushaltsgeräte, präsentiert sind. Wir sind ein Teil ihres Erfolgs.



Heute haben wir das Forschungs- und Entwicklungszentrum in München (Deutschland) und die Testlaboratorien befinden sich in München (Deutschland), Kyiv (Ukraine) und in Polen.

Die Grundlage unserer Arbeit an den Produkten ist unser Streben nach der technischen und funktionalen Vervollkommnung unter Berücksichtigung der Bedürfnisse und Erwartungen unserer Kunden.

Effektivste und modernste Technologien in der Herstellung und bei den Produkten des Unternehmens werden in Übereinstimmung mit dem traditionellen deutschen Qualitätskonzept entwickelt und umgesetzt.

MIT RÜCKSICHT AUF DIE ERFORDERNISSE UND BEDÜRFNISSE UNSERER KUNDEN SIND WIR ZU JEDER ZEIT BESTREBT, IHRE ERWARTUNGEN IN ALLEM MARKTSEGMENTEN, IN DENEN UNSERE PRODUKTE VERTRETEN SIND, ZU ERFÜLLEN.

## VENTILATORMOTOREN

### DIE VENTILATORMOTOREN ARBEITEN MIT GLEICH- UND WECHSELSTROM.

- Der Gleichstrommotor wird vom Gleichstromnetz versorgt.
- Der Wechselstrommotor wird vom Wechselstromnetz versorgt.

Derzeit werden die Wechselstrommotoren im Bezug auf die weite Verbreitung der AC-Netzwerke am häufigsten verwendet.

### DIE WECHSELSTROMMOTOREN SIND IN ZWEI MODELLEN UNTERTEILT:

- **Synchronmotoren** sind eine Variante von Wechselstrommotoren, bei denen sich der Rotor synchron zur Frequenz des Magnetfeldes dreht.
- **Asynchronmotoren** unterscheiden sich dadurch, dass die Frequenz des Magnetfeldes an den Wicklungen die Drehzahl des Motors überschreitet.

## Asynchronmotoren

In der modernen Technik werden Asynchronmotoren am häufigsten eingesetzt.

### Diese Motoren bestehen aus zwei Hauptelementen: Stator und Rotor.

Der Stator ist die feste Komponente des Motors. An der Innenseite des Stators befinden sich Schlitzen für das Legen von Wicklungen, durch die Dreiphasenstrom fließt. Der Rotor ist die drehende Komponente des Motors, in der es ebenfalls Schlitze für die Wicklungen gibt. Der Rotor und der Stator werden aus einzelnen, 0,35–0,5 mm dicken Pressplatten aus Elektroblech zusammengebaut.

Die Platten sind durch eine Lackschicht voneinander isoliert. Die Luftschicht zwischen dem Stator und dem Rotor wird so dünn wie möglich gehalten (0,3–0,35 mm für leistungsarme Anlagen und 1–1,5 mm für leistungsstärkere Technik).

Je nach Auslegung des Asynchronmotors ist der Rotor als Kurzschlussläufer oder Schleifringläufer erhältlich. Motoren mit Kurzschlussläufern sind wegen ihrer einfachen Bauweise und leichten Handhabung am weitesten verbreitet. Die Dreiphasen-Statorwicklung wird in die Nuten eingesetzt und besteht aus einer Vielzahl miteinander verbundener Windungen. Jede Windung besteht aus einer oder mehreren Wicklungen, die durch die Wände der Nuten voneinander isoliert sind.

### VORTEILE DER ASYNCHRONMOTOREN MIT KURZSCHLUSSLÄUFER:

- Konstante Drehzahl bei wechselnden Belastungen
- Beständigkeit gegen kurzfristige mechanische Überlastungen
- Einfache Bauweise
- Niedriger Anlaufstrom
- Höherer Leistungsfaktor und höhere Effizienz im Vergleich zu Motoren mit Schleifringläufer

### Der Asynchronmotor mit Außenläufer ist einem herkömmlichen Elektromotor in seiner Bauweise sehr ähnlich.

Der einzige Unterschied liegt in der Lage des Rotors. In den Motoren dieses Typs befindet sich der Rotor innerhalb der Statorwicklungen, und der Stator ist mit den Wicklungen in der Mitte des Elektromotors angeordnet. Diese Anordnung sorgt für kompakte Abmessungen der Lüftungsanlage. Der Rotor des Elektromotors dreht sich auf im Innenraum des Stators befestigten Wälzlagern. Das Laufrad ist starr am Motorgehäuse befestigt. Dadurch wird die Luftkühlung des Elektromotors gesichert, sodass er unter verschiedenen Temperaturbedingungen einsetzbar ist. Die Elektromotoren werden komplett mit dem Laufrad geliefert, und sind statisch und dynamisch gemäß dem Standard DIN ISO 1940 ausgewuchtet. Der Motor ist mit einem Überhitzungsschutz und automatischen Neustart ausgestattet.

Die Motorgeschwindigkeit ist im vollen Drehzahlbereich regelbar. Zur Steuerung der Motordrehzahl werden Transformatoren oder elektronische Vorrichtungen verwendet. In Motoren der explosions sicheren Ausführung werden nur Trafos verwendet, die eine Drehzahlregelung im Bereich von 25 % bis 100 % der Nennspannung ermöglichen. Die Drehzahlregelung erfolgt durch Änderung der Spannung bei gleichbleibender Netzfrequenz. Die Drehzahl des Elektromotors wird entsprechend der Änderung der Versorgungsspannung stufenlos gesenkt oder erhöht. Zur Steuerung der Motordrehzahl kann auch ein Frequenzumrichter verwendet werden.

### VORTEILE DER ASYNCHRONMOTOREN MIT AUSSENLAUFER:

- Lange Lebensdauer
- Geringes Gewicht und kompakte Abmessungen
- Einfacher Zusammenbau und Montage
- Werkseitiges Auswuchten des Laufrades auf der Motorwelle
- Einstellung des Volumenstroms
- Geringer Stromverbrauch beim Anlauf



## Elektronisch kommutierte (EC) Motoren

Der Hochleistungsmotor mit elektronischer Kommutierung (EC-Motor) ist ein synchroner Elektromotor mit Steuerung durch eine elektronische Schalteinheit (Regler). Im Gegensatz zu herkömmlichen Motorkonstruktionen gibt es hier keine Teile, die der Reibung oder dem Verschleiß ausgesetzt sind, wie ein Kollektor oder Bürsten. Statt dieser Teile werden wartungsfreie elektronische Schaltungen des EC-Reglers verwendet.

Die EC-Technologie ist modernste Art der Steuerung für Elektromotoren und sorgt für erhebliche Energieeinsparungen bei hocheffizienter Belüftung.

**Die EC-Motoren benötigen bei einem Wirkungsgrad von 90 % um 50 % weniger Strom im Vergleich zu herkömmlichen Elektromotoren.**

Diese Elektromotoren der neuen Generation verbinden eine hohe Leistung, einen niedrigen Geräuschpegel und eine Geschwindigkeitsregelung im gesamten Drehzahlbereich. Der elektronische EC-Regler ermöglicht zudem die Ausführung einer Reihe intelligenter Funktionen, beispielsweise eine Ventilatorsteuerung nach Temperaturhöhe, Druck und anderen Parametern.

Eine einzigartige Software sorgt für eine hohe Steuerungsgenauigkeit mehrerer Ventilatoren, die gemeinsam in einem Netzwerk laufen. Man kann die Parameter jedes einzelnen vernetzten Ventilators nach den allgemeinen Einstellungen des Lüftungssystems zentral vorgeben. Alle Systemparameter werden durch einen Computer im Online-Modus überwacht. So kann der Betrieb für jeden Ventilator im System einzeln programmiert werden. Außerdem können die Parameter individuell nach Kundenanforderungen eingestellt werden.



### VORTEILE DER EC-MOTOREN:

- Effizienter Betrieb bei jeder Ventilatorgeschwindigkeit, auch bei sehr geringer Geschwindigkeit.
- Niedrige Wärmeentwicklung.
- Kompakte Abmessungen durch den Außenrotor.
- Die maximale Ventilatorgeschwindigkeit ist unabhängig von der Frequenz der Stromversorgung.
- Der Ventilator kann an Stromnetze mit einer Frequenz von 50 Hz und 60 Hz angeschlossen werden.
- Hoher Wirkungsgrad bei niedriger Drehgeschwindigkeit.
- Energieverbrauch um 1/3 niedriger, als bei herkömmlichen Motoren.
- Datenaustausch zwischen PC und Ventilator ermöglicht eine Programmierung der Parameter und Steuerung der Anlage.
- Alle Ventilatoren können zu einem einheitlichen System mit Zentralsteuerung vernetzt werden.

## ZENTRI-PAC-SERIE

Neue Linie der Ventilatoren umfasst die Philosophie von Blauberg Motoren:

**"Um mit der Zeit Schritt zu halten, brauchen wir immer höhere Ergebnisse leisten, in vorderster Linie der Wissenschaft und des technischen Fortschritts stehen, weltweite Tendenzen verfolgen und immer wieder neue Informationsaufgaben nehmen".**

Mit Rücksicht auf häufige Anfragen und Kundenrückmeldungen haben wir eine spezielle Linie der EC-Radialventilatoren mit rückwärts gekrümmten Schaufeln und verbesserte Bauweise des Laufrades entwickelt.

Die neue Series umfasst die beliebtesten VentilatorModelle, welche alle moderne Anforderungen an Aerodynamik und Energieeffizienz erfüllt. Die Standardgröße des Laufrades beträgt von 133 bis 250 mm.

Das Laufrad ist aus hochwertigem glasfaserverstärktem Verbundkunststoff zur höheren Steifigkeit und Stoßbeständigkeit hergestellt.

Das speziell profilierte Laufrad ist ein Ergebnis der intensiven konstruktiven Entwurfsarbeit und mehrerer Stunden der Windkanalversuche. Dank der Neukonstruktion wurden aerodynamische Verluste vermindert und Betriebseigenschaften der Ventilatoren verbessert.

Stufenlose und gleichmäßige Verteilung des Luftstroms verringert das Laufgeräusch.





### Serie der Plug Fan-Ventilatoren

Zur Verbesserung der Montagefreundlichkeit der Ventilatoren hat Blauberg Motoren eine neueste Konstruktionslösung präsentiert, wo die eigengemachten Ventilatoren Zentri-PAC eingesetzt werden können.

#### DAS PLUG FAN SYSTEM HAT MEHRERE OFFENSICHTLICHE VORTEILE:

- Beibehaltung der optimalen Luftströmung
- Kompakte Abmessungen und raumsparende Konstruktion
- Einfache und schnelle Montage
- Gebrauch und Ersatz der Einzelkomponenten bei Bedarf die Wartungskosten zu reduzieren
- Beliebige Einbaulage

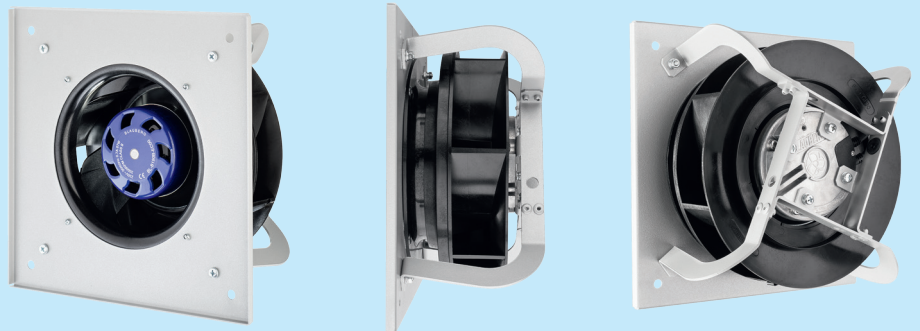

#### VORTEILE DER VENTILATOREN DER SERIE ZENTRI-PAC:

- Die neue Serie der EC-Motoren sorgt für hohe Betriebseigenschaften und niedrigen Energiebedarf
- Kompakte Größe und einfaches Nachrüsten
- Hohe Effizienz (bis 95 %)
- Komplette steuerbarer Drehzahlregelbereich zur Betriebsoptimierung
- Erhöhte aerodynamische und akustische Eigenschaften dank dem erneuten Aufbau des Laufrades
- Kompatibel mit Gehäusetyp Plug Fan

Die bewährte Serie unserer AC-Ventilatoren mit dem Gehäuse Plug Fan hat jetzt neue Laufräder zur Erhöhung der Betriebseffizienz. for improved performance.

# BEZEICHNUNGSSCHLÜSSEL

## EC-Ventilatoren

### BL-B190A-EC00

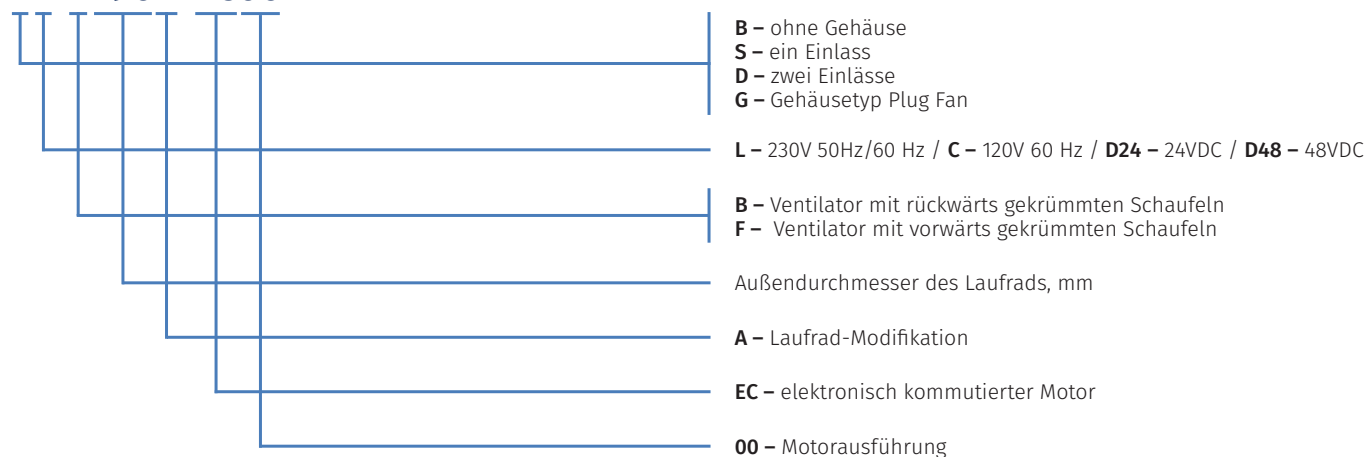

## AC-Ventilatoren

### BL-B 190 A-2 E-A 0 1-01

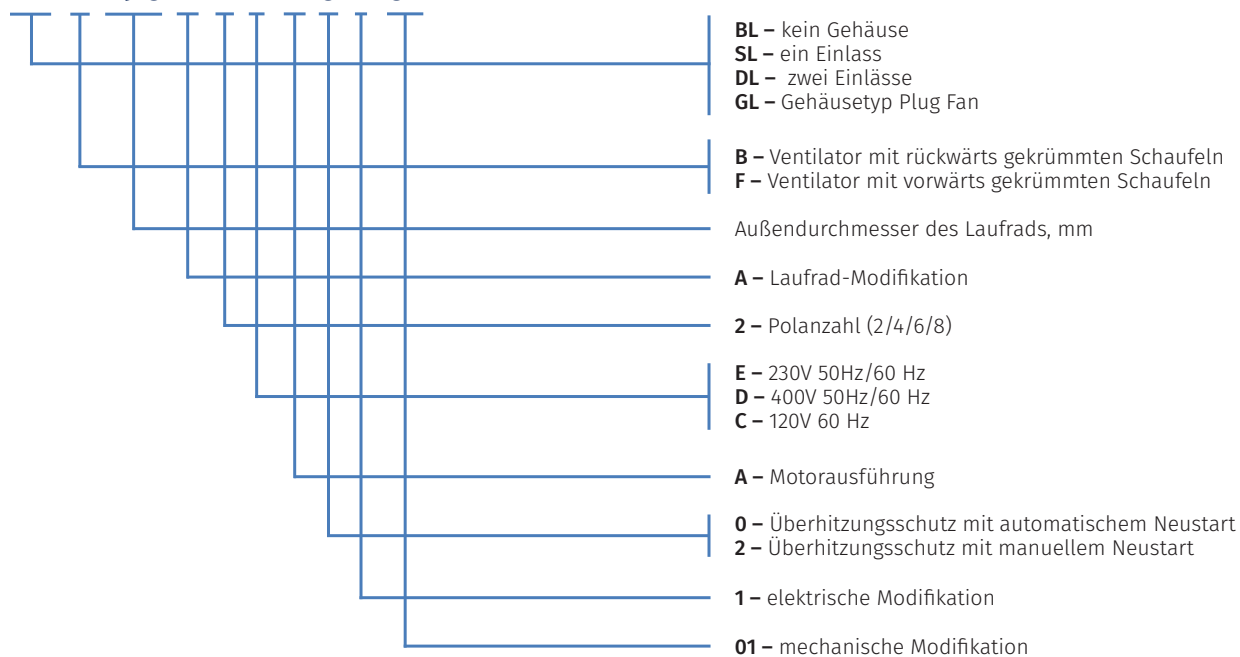

# RADIALE EC-VENTILATOREN

Ø 133 10

Ø 175 12

Ø 190 14

Ø 220 18

Ø 225 22

Ø 250 26

Ø 133 mm, RÜCKWÄRTS GEKRÜMMTE SCHAUFELN

RADIALE EC-VENTILATOREN

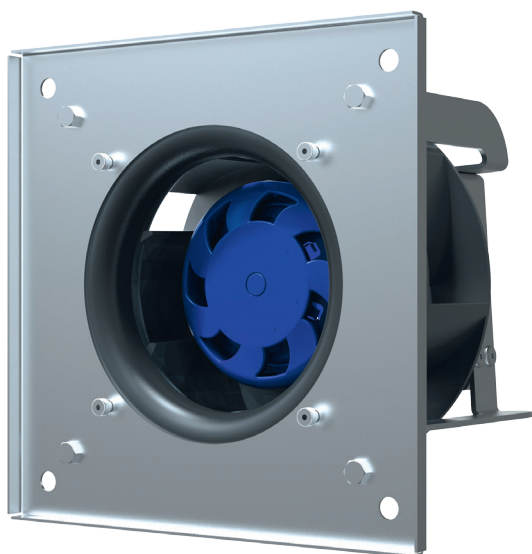

**Eigenschaften**

- **Materialien:** Laufrad: PA6+GF30  
Einlassring: PA6+GF30  
Gehäuse: Stahlblech, grau pulverbeschichtet
- **Drehrichtung:** rechtsdrehend, auf den Rotor gesehen
- **Schutzart:** IP55
- **Isolationsklasse:** B
- **Betriebsart:** Dauerbetrieb (S1)
- **Lager:** Kugellager
- **Motorschutz:** Überhitzungsschutz mit automatischem Wiederanlauf, interne Verdrahtung



**Technische Daten**

Model	Kennlinien	Nennspannung, V	Frequenz, Hz	Drehzahl, min <sup>-1</sup>	Leistungs-aufnahme, W	Max. Strom, A	Schalldruck-pegel, dB(A)	Zulässige Umgebungstemperatur, °C	Elektrischer Anschluss	Einlassring
*L-B133A-EC-00	I	230	50/60	4240	42	0,36	71	-25 ... +60	Typ "E"/S. 39	Seite 38

**KENNLINIEN**

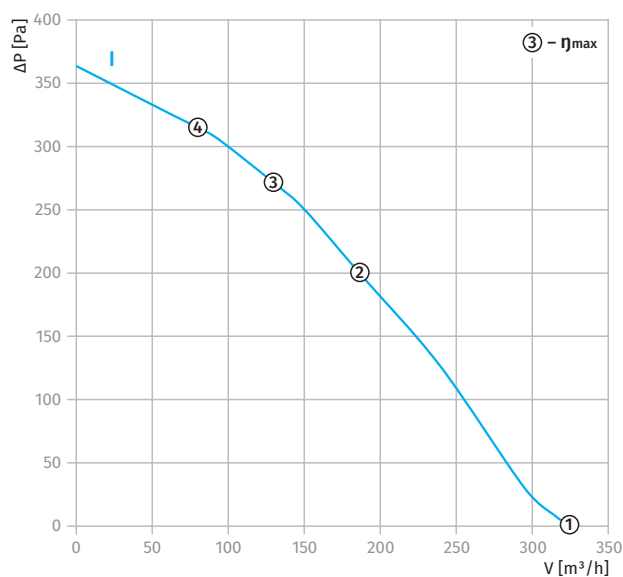

Kurve	Punkt	n [RPM]	P <sub>i</sub> [W]	I [A]
I	1	4200	39	0,33
	2	4150	42	0,35
	3	4240	40	0,34
	4	4200	34	0,3

# Ø 133 MM, RÜCKWÄRTS GEKRÜMMTE SCHAUFELN

# RADIALE EC-VENTILATOREN

## Außenabmessungen



Radialventilator	Gewicht, kg
BL-B133A-EC-00	1



Radialventilator mit Gehäusetyp Plug Fan	Gewicht, kg
GL-B133A-EC-00	1,4

### BL-B133A-EC-00

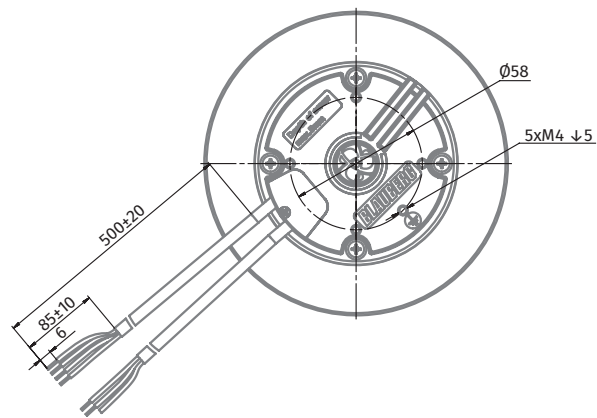
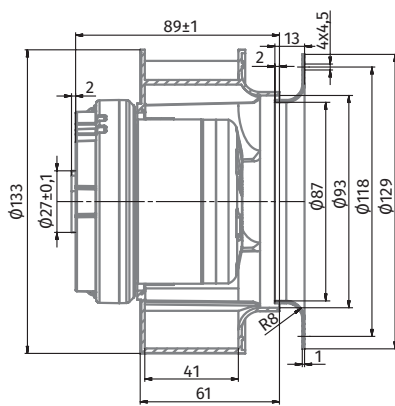

### GL-B133A-EC-00

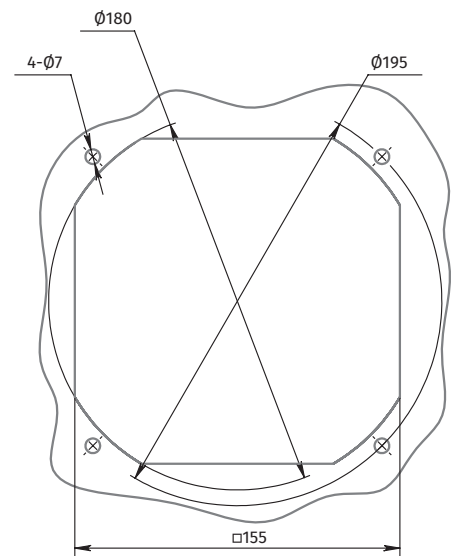
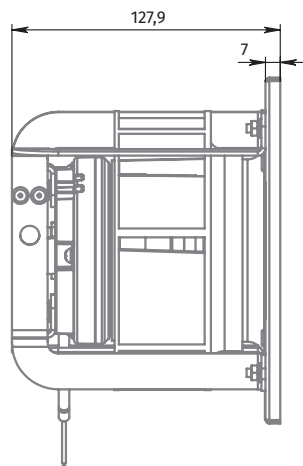
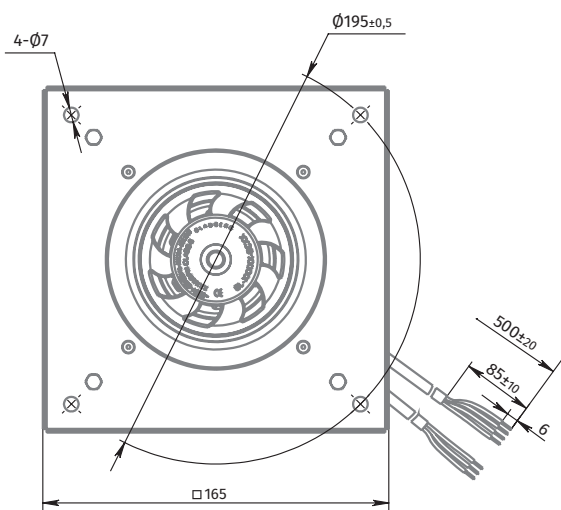

Ø 175 mm, RÜCKWÄRTS GEKRÜMMTE SCHAUFELN

RADIALE EC-VENTILATOREN

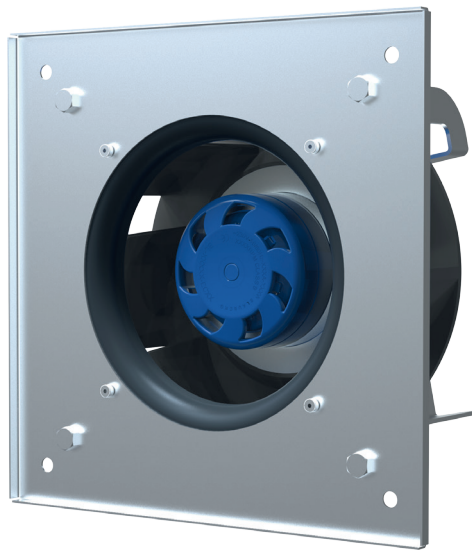

**Eigenschaften**

- **Materialien:** Laufrad: PA6+GF30  
Einlassring: PA6+GF30  
Gehäuse: Stahlblech, grau pulverbeschichtet
- **Drehrichtung:** rechtsdrehend, auf den Rotor gesehen
- **Schutzart:** IP55
- **Isolationsklasse:** B
- **Betriebsart:** Dauerbetrieb (S1)
- **Lager:** Kugellager
- **Motorschutz:** Überhitzungsschutz mit automatischem Wiederanlauf, interne Verdrahtung



**Technische Daten**

Model	Kennlinien	Nennspannung, V	Frequenz, Hz	Drehzahl, min <sup>-1</sup>	Leistungs- aufnahme, W	Max. Strom, A	Schalldruck- pegel, dB(A)	Zulässige Umgebungs- temperatur, °C	Elektrischer Anschluss	Einlassring
*L-B175A-EC-00	I	230	50/60	3540	74	0,62	72	-25 ... +60	Typ "E"/S. 39	Seite 38

**KENNLINIEN**

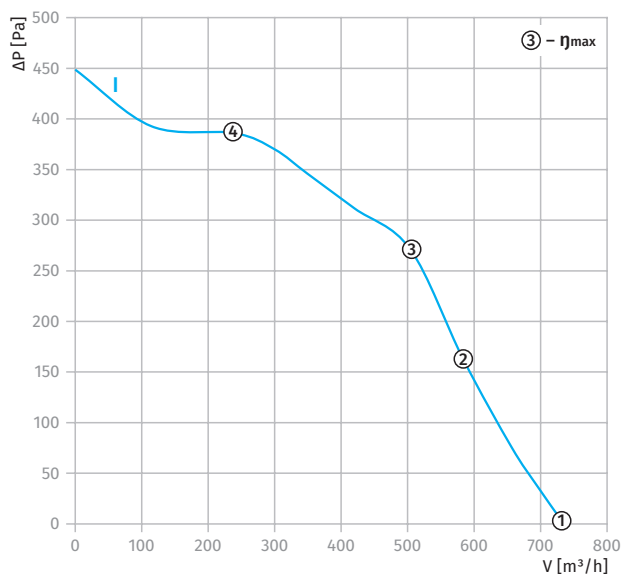

Kurve	Punkt	n [RPM]	P <sub>i</sub> [W]	I [A]
I	1	3650	61	0,51
	2	3555	72	0,60
	3	3540	74	0,61
	4	3555	70	0,58

# Ø 175 MM, RÜCKWÄRTS GEKRÜMMTE SCHAUFELN

# RADIALE EC-VENTILATOREN

## Außenabmessungen



Radialventilator	Gewicht, kg
BL-B175A-EC-00	1,1



Radialventilator mit Gehäusertyp Plug Fan	Gewicht, kg
GL-B175A-EC-00	1,65

### BL-B175A-EC-00

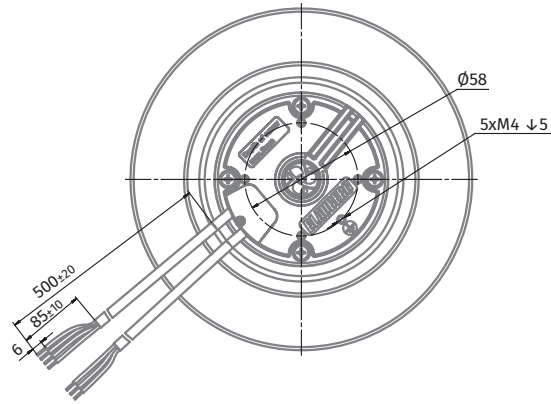
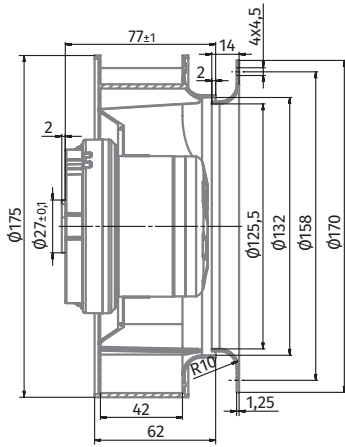

### GL-B175A-EC-00

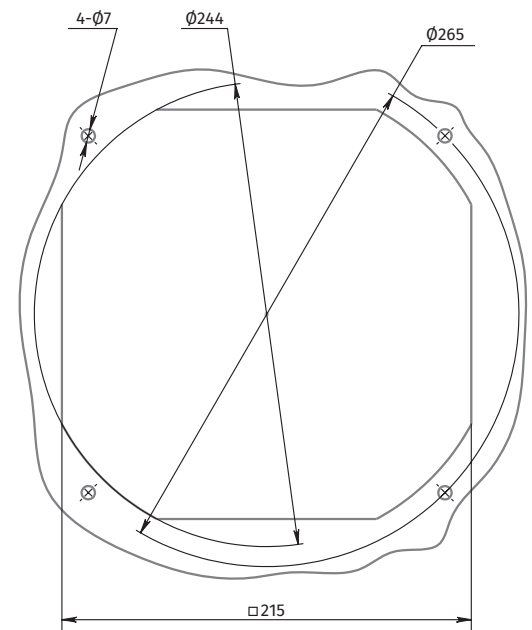
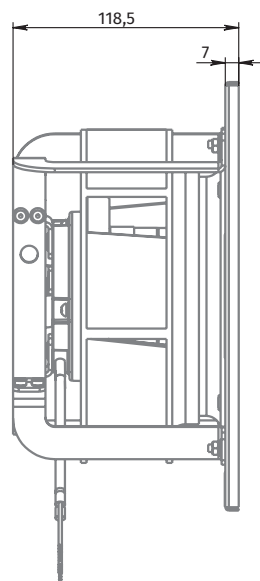
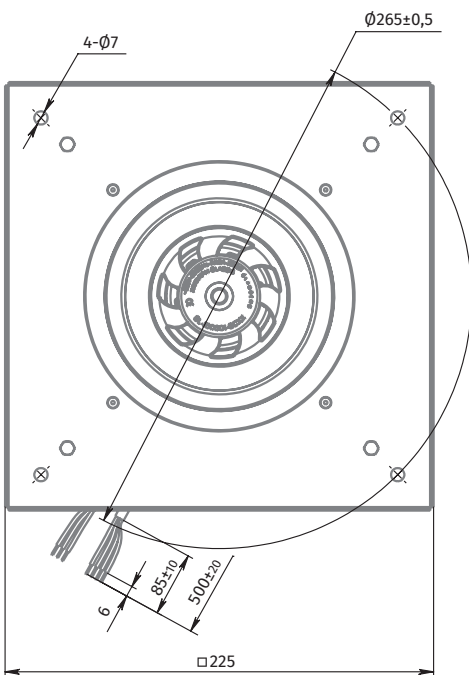

Ø 133

Ø 175

Ø 190

Ø 220

Ø 225

Ø 250

Ø 190

Ø 220

Ø 225

Ø 250

# Ø 190 MM, RÜCKWÄRTS GEKRÜMMTE SCHAUFELN

# RADIALE EC-VENTILATOREN

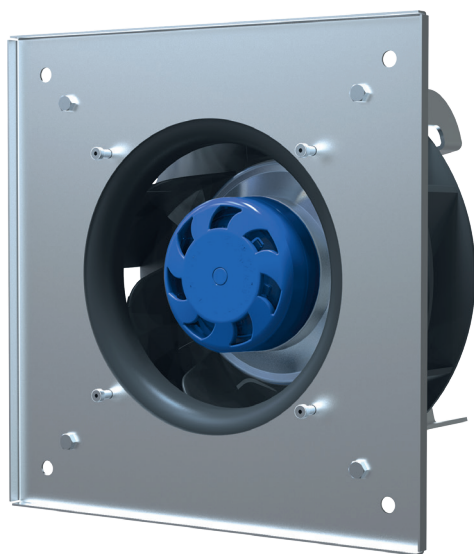

### Eigenschaften

- **Materialien:** Laufrad: PA6+GF30  
Einlassring: PA6+GF30  
Gehäuse: Stahlblech, grau pulverbeschichtet
- **Drehrichtung:** rechtsdrehend, auf den Rotor gesehen
- **Schutzart:** IP55
- **Isolationsklasse:** B
- **Betriebsart:** Dauerbetrieb (S1)
- **Lager:** Kugellager
- **Motorschutz:** Überhitzungsschutz mit automatischem Wiederanlauf, interne Verdrahtung



### Technische Daten

Model	Kennlinien	Nennspannung, V	Frequenz, Hz	Drehzahl, min <sup>-1</sup>	Leistungs-aufnahme, W	Max, Strom, A	Schalldruck-pegel, dB(A)	Zulässige Umgebungstemperatur, °C	Elektrischer Anschluss	Einlassring
*L-B190B-EC-00	I	230	50/60	3300	87	0,65	72	-25 ... +60	Typ "E"/S, 39	Seite 38
*L-B190B-EC-01	II	230	50/60	2940	64	0,53	71	-25 ... +60	Typ "E"/S, 39	Seite 38
*L-B190B-EC-03	III	230	50/60	4260	176	1,30	72	-25 ... +60	Typ "E"/S, 39	Seite 38

### KENNLINIEN

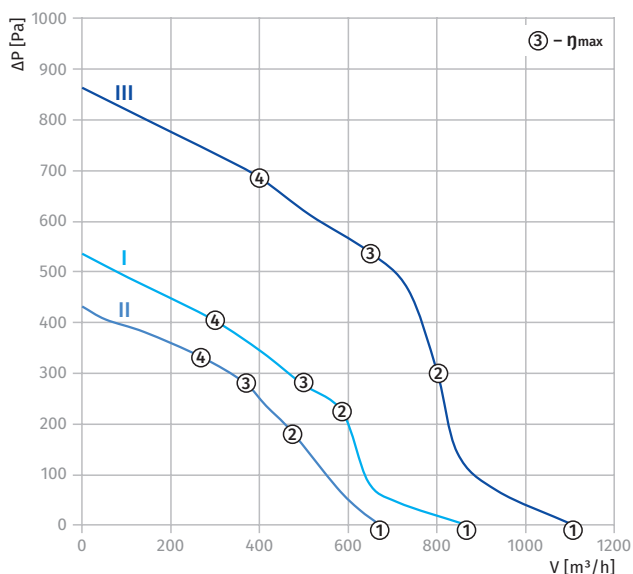

Kurve	Punkt	n [RPM]	P <sub>i</sub> [W]	I [A]
I	1	3200	81	0,60
	2	3310	86	0,65
	3	3300	87	0,65
	4	3300	85	0,64
II	1	3020	58	0,49
	2	2960	64	0,53
	3	2940	64	0,53
	4	2990	63	0,50
III	1	4350	155	1,20
	2	4285	170	1,30
	3	4260	176	1,30
	4	4295	169	1,30



# Ø 190 MM, RÜCKWÄRTS GEKRÜMMTE SCHAUFELN

# RADIALE EC-VENTILATOREN

## Außenabmessungen

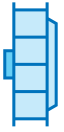

Radialventilator	Gewicht, kg
BL-B190B-EC-00	1,1
BL-B190B-EC-01	1,1
BL-B190B-EC-03	1,65



Radialventilator mit Gehäusotyp Plug Fan	Gewicht, kg
GL-B190B-EC-00	1,75
GL-B190B-EC-01	1,75
GL-B190B-EC-03	2,3

### BL-B190B-EC-00, BL-B190B-EC-01

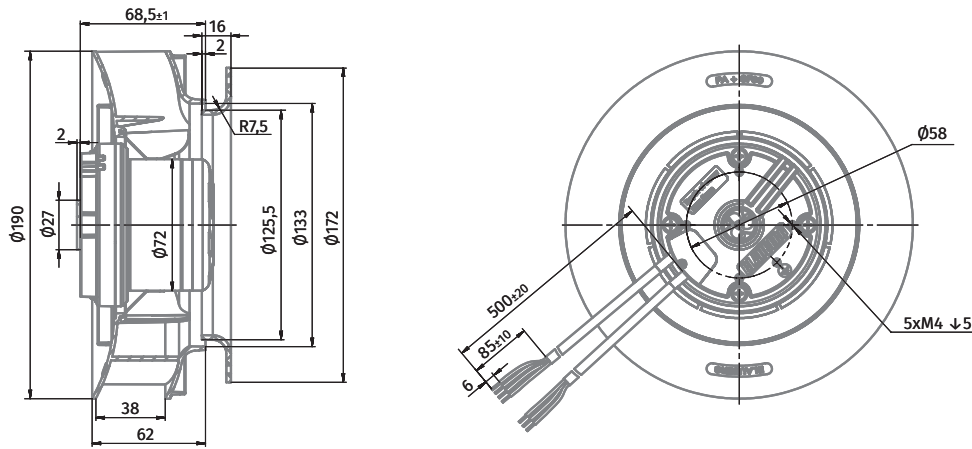

### GL-B190B-EC-00, GL-B190B-EC-01

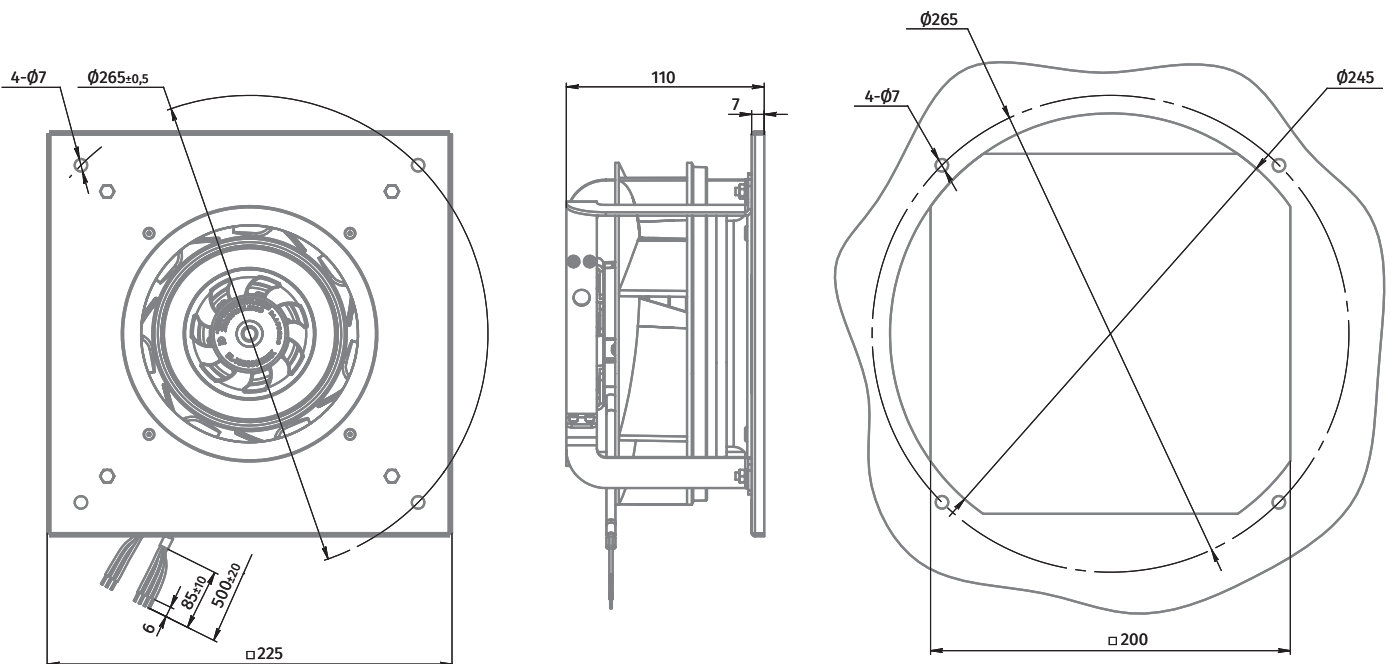

Ø 133

Ø 175

Ø 190

Ø 220

Ø 225

Ø 250

Ø 190

Ø 220

Ø 225

Ø 250

Ø 190 MM, RÜCKWÄRTS GEKRÜMMTE SCHAUFELN

RADIALE EC-VENTILATOREN

BL-B190B-EC-03

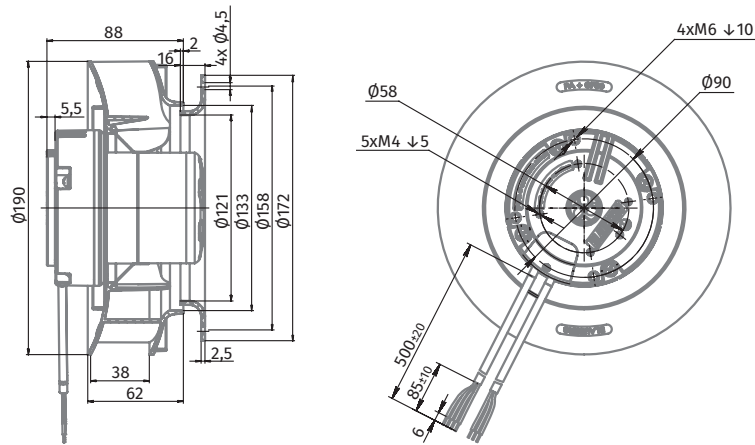

GL-B190B-EC-03

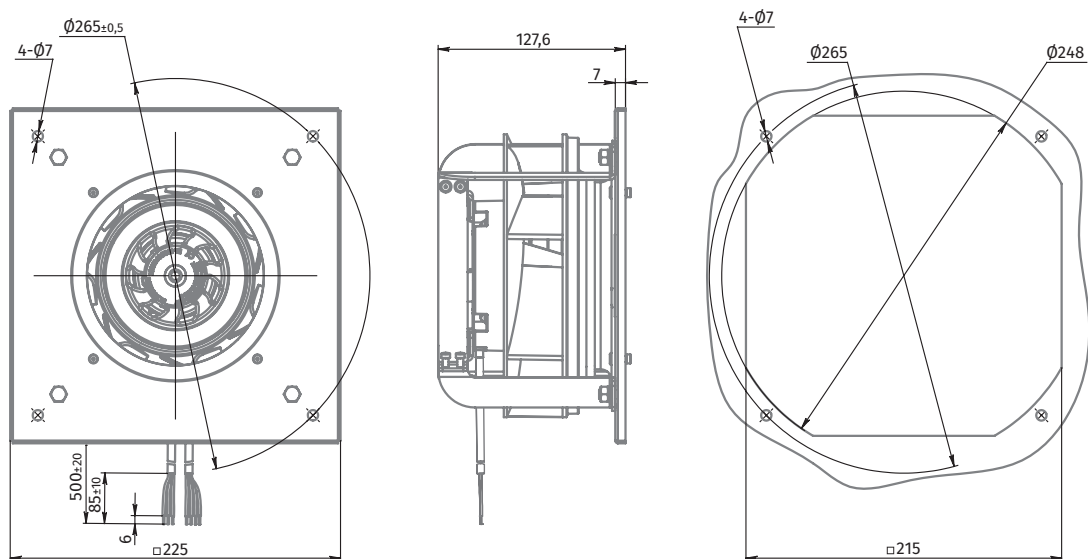

Ø 133

Ø 175

Ø 190

Ø 220

Ø 225

Ø 250

Ø 190

Ø 220

Ø 225

Ø 250

# Ø 220 MM, RÜCKWÄRTS GEKRÜMMTE SCHAUFELN

# RADIALE EC-VENTILATOREN



### Eigenschaften

- **Materialien:** Laufrad: PA6+GF30  
Einlassring: PA6+GF30  
Gehäuse: Stahlblech, grau pulverbeschichtet
- **Drehrichtung:** rechtsdrehend, auf den Rotor gesehen
- **Schutzart:** IP55
- **Isolationsklasse:** B
- **Betriebsart:** Dauerbetrieb (S1)
- **Lager:** Kugellager
- **Motorschutz:** Überhitzungsschutz mit automatischem Wiederanlauf, interne Verdrahtung



### Technische Daten

Model	Kennlinien	Nennspannung, V	Frequenz, Hz	Drehzahl, min <sup>-1</sup>	Leistungs-aufnahme, W	Max. Strom, A	Schalldruck-pegel, dB(A)	Zulässige Umgebungstemperatur, °C	Elektrischer Anschluss	Einlassring
*L-B220C-EC-00	I	230	50/60	2470	86	0,71	70	-25 ... +60	Typ "E"/S. 39	Seite 38
*L-B220C-EC-01	II	230	50/60	2250	168	1,27	72	-25 ... +60	Typ "E"/S. 39	Seite 38

### KENNLINIEN

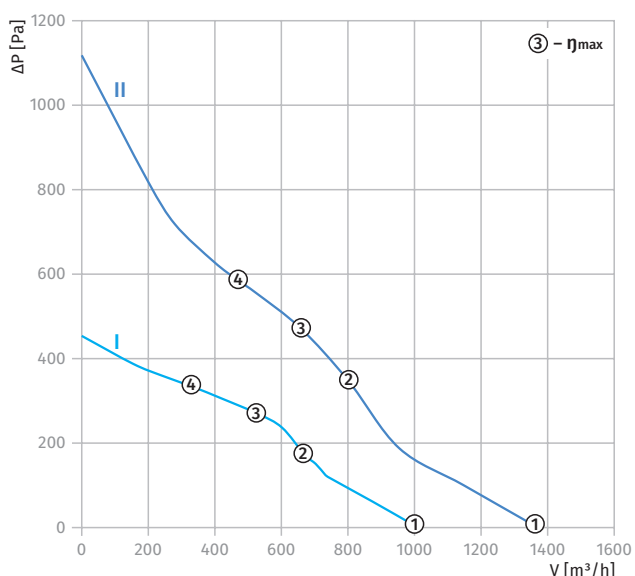

Kurve	Punkt	n [RPM]	Pi [W]	I [A]
I	1	2600	79	0.65
	2	2450	86	0.71
	3	2470	84	0.69
	4	2520	78	0.65
II	1	2500	168	1.27
	2	2290	168	1.27
	3	2250	168	1.27
	4	3400	168	1.27

# Ø 220 mm, RÜCKWÄRTS GEKRÜMMTE SCHAUFELN

# RADIALE EC-VENTILATOREN

## Außenabmessungen

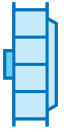

Radialventilator	Gewicht, kg
BL-B220C-EC-00	1,15
BL-B220C-EC-01	1,7



Radialventilator mit Gehäusetyp Plug Fan	Gewicht, kg
GL-B220C-EC-00	2
GL-B220C-EC-01	2,55

### BL-B220C-EC-00

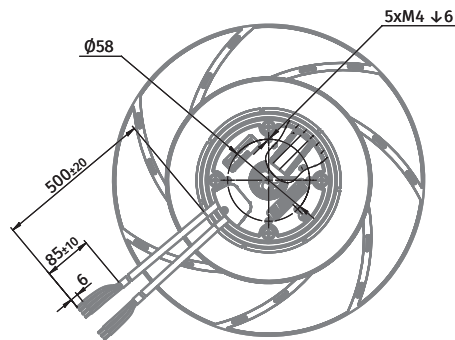
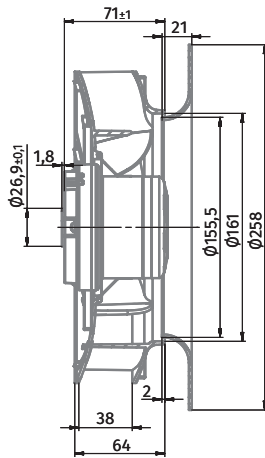

### GL-B220C-EC-00

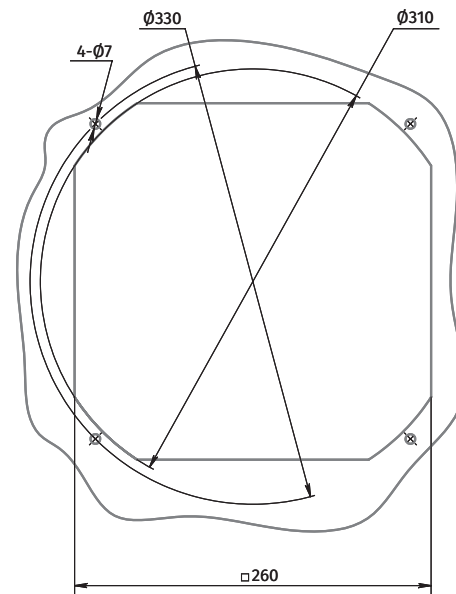
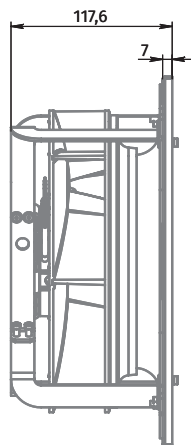
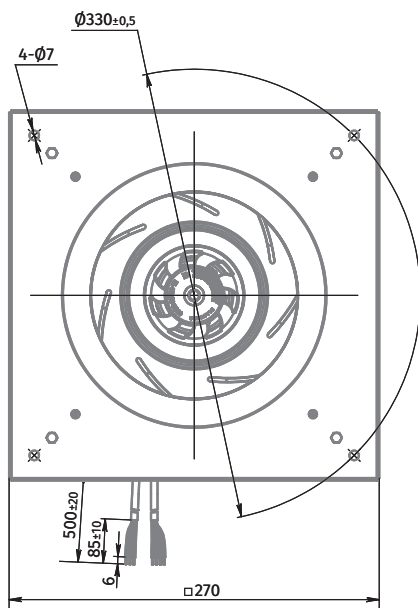

Ø 133

Ø 175

Ø 190

Ø 220

Ø 225

Ø 250

Ø 190

Ø 220

Ø 225

Ø 250

Ø 220 MM, RÜCKWÄRTS GEKRÜMMTE SCHAUFELN

RADIALE EC-VENTILATOREN

BL-B220C-EC-01

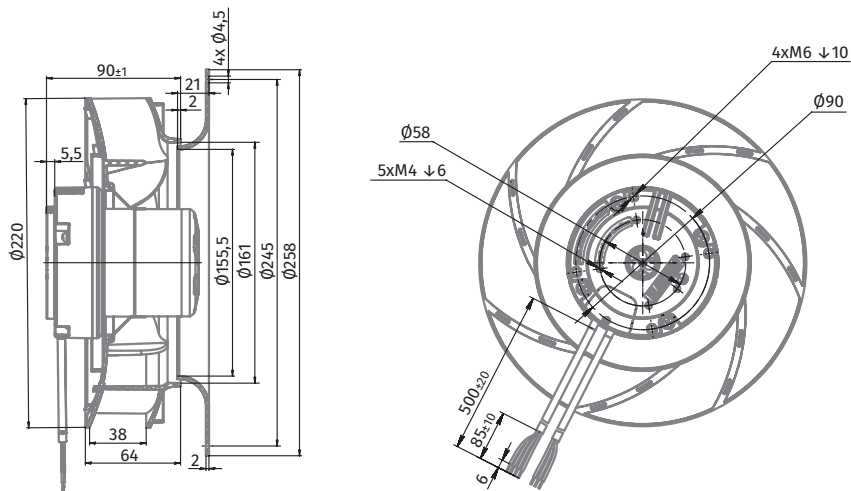

GL-B220C-EC-01

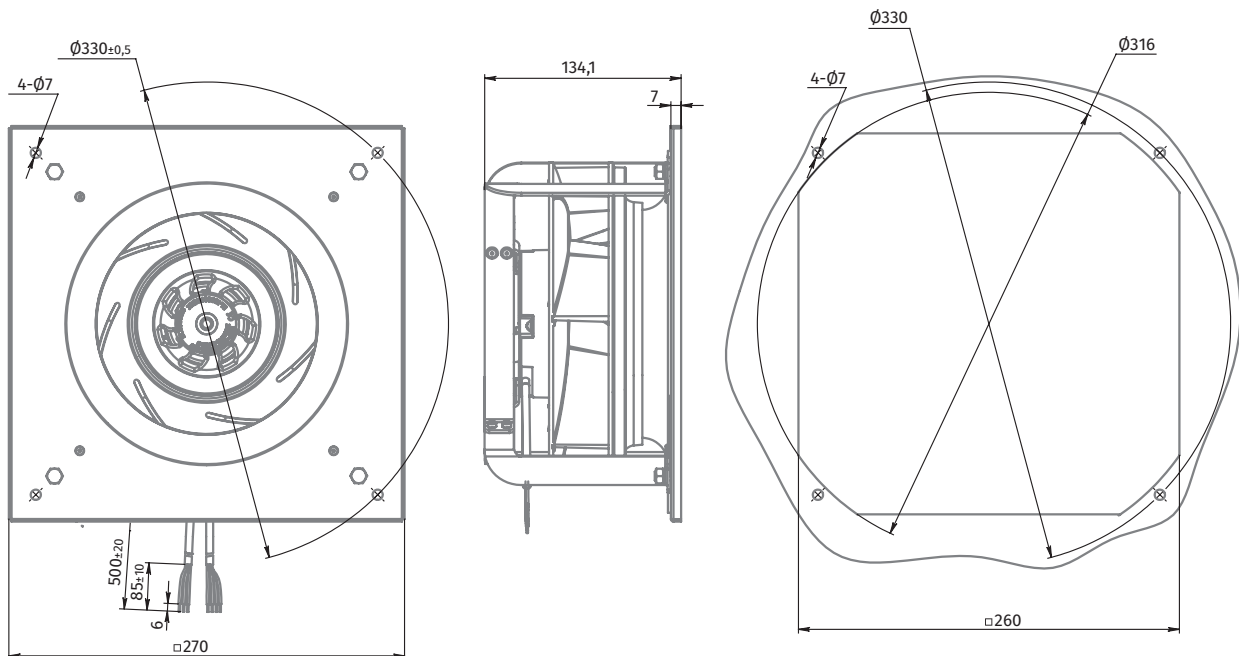

Ø 133

Ø 175

Ø 190

Ø 220

Ø 225

Ø 250

Ø 190

Ø 220

Ø 225

Ø 250

# Ø 225 MM, RÜCKWÄRTS GEKRÜMMTE SCHAUFELN

# RADIALE EC-VENTILATOREN

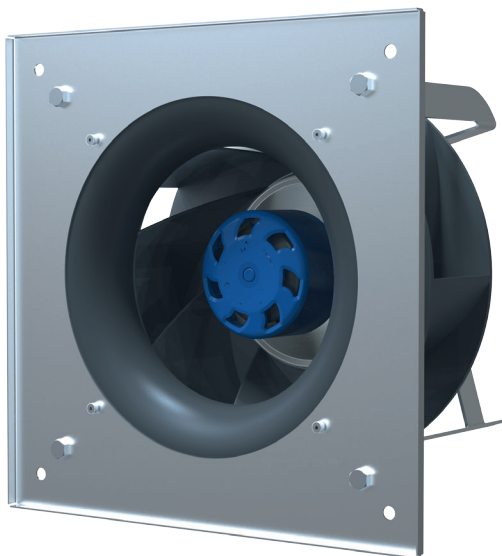

### Eigenschaften

- **Materialien:** Laufrad: PA6+GF30  
Einlassring: PA6+GF30  
Gehäuse: Stahlblech, grau pulverbeschichtet
- **Drehrichtung:** rechtsdrehend, auf den Rotor gesehen
- **Schutzart:** IP55
- **Isolationsklasse:** B
- **Betriebsart:** Dauerbetrieb (S1)
- **Lager:** Kugellager
- **Motorschutz:** Überhitzungsschutz mit automatischem Wiederanlauf, interne Verdrahtung



### Technische Daten

Model	Kennlinien	Nennspannung, V	Frequenz, Hz	Drehzahl, min <sup>-1</sup>	Leistungs-aufnahme, W	Max. Strom, A	Schalldruck-pegel, dB(A)	Zulässige Umgebungstemperatur, °C	Elektrischer Anschluss	Einlassring
*L-B225D-EC-00	I	230	50/60	2140	85	0,68	62	-25 ... +60	Typ "E"/S. 39	Seite 38
*L-B225D-EC-01	II	230	50/60	2950	168	1,26	72	-25 ... +60	Typ "E"/S. 39	Seite 38

### KENNLINIEN

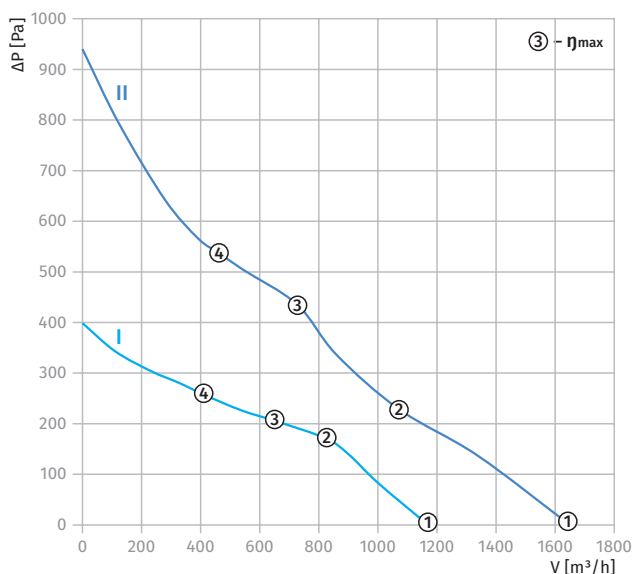

Kurve	Punkt	n [RPM]	Pi [W]	I [A]
I	1	2320	75	0,62
	2	2200	80	0,64
	3	2140	83	0,67
	4	2110	85	0,68
II	1	3200	168	1,26
	2	2970	168	1,25
	3	2950	168	1,25
	4	3050	168	1,25



# Ø 225 MM, RÜCKWÄRTS GEKRÜMMTE SCHAUFELN

# RADIALE EC-VENTILATOREN

## Außenabmessungen

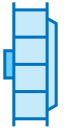

Radialventilator	Gewicht, kg
BL-B225D-EC-00	1,3
BL-B225D-EC-01	1,83



Radialventilator mit Gehäusertyp Plug Fan	Gewicht, kg
GL-B225D-EC-00	2,21
GL-B225D-EC-01	2,74

### BL-B225D-EC-00

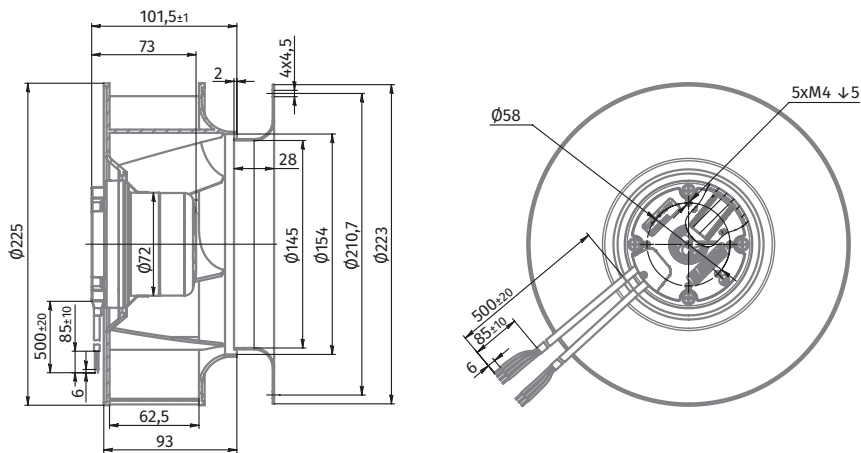

### GL-B225D-EC-00

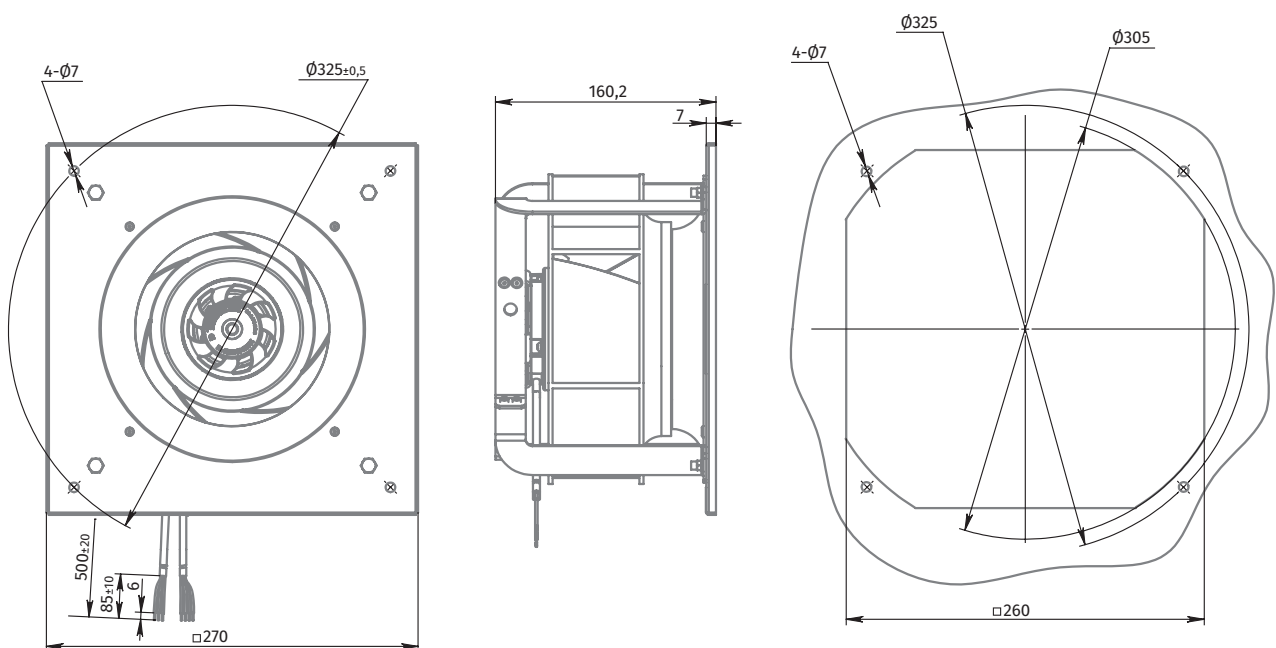

Ø 225 MM, RÜCKWÄRTS GEKRÜMMTE SCHAUFELN

RADIALE EC-VENTILATOREN

**BL-B225D-EC-01**

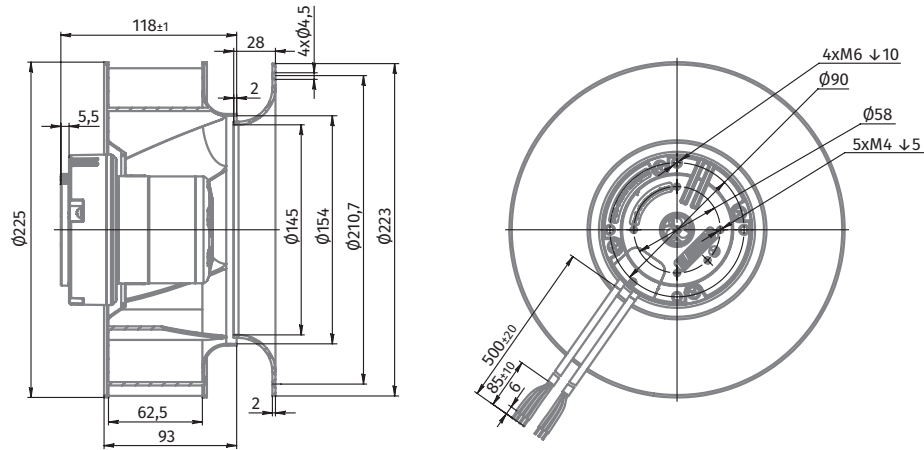

**GL-B225D-EC-01**

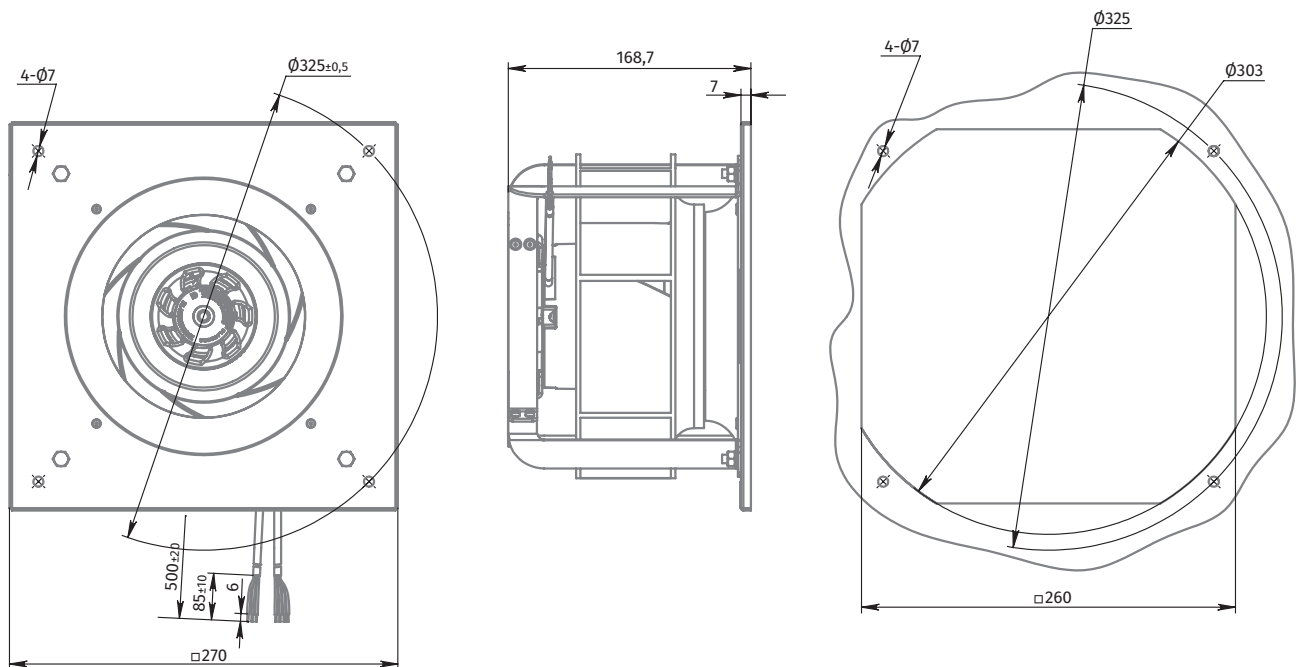

Ø 133

Ø 175

Ø 190

Ø 220

Ø 225

Ø 250

Ø 190

Ø 220

Ø 225

Ø 250

# Ø 250 mm, RÜCKWÄRTS GEKRÜMMTE SCHAUFELN

# RADIALE EC-VENTILATOREN

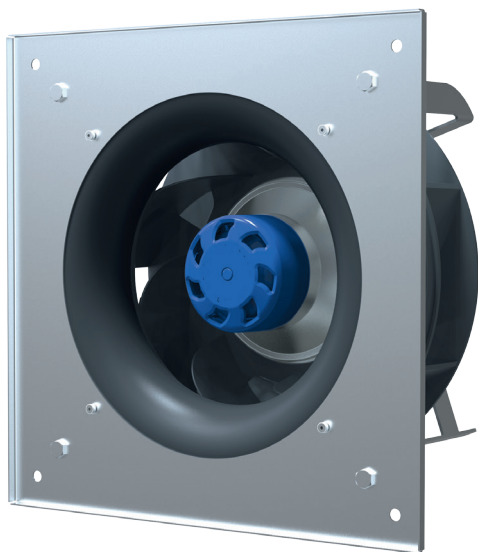

### Eigenschaften

- **Materialien:** Laufrad: PA6+GF30  
Einlassring: PA6+GF30  
Gehäuse: Stahlblech, grau pulverbeschichtet
- **Drehrichtung:** rechtsdrehend, auf den Rotor gesehen
- **Schutzart:** IP55
- **Isolationsklasse:** B
- **Betriebsart:** Dauerbetrieb (S1)
- **Lager:** Kugellager
- **Motorschutz:** Überhitzungsschutz mit automatischem Wiederanlauf, interne Verdrahtung



### Technische Daten

Model	Kennlinien	Nennspannung, V	Frequenz, Hz	Drehzahl, min <sup>-1</sup>	Leistungs-aufnahme, W	Max. Strom, A	Schalldruck-pegel, dB(A)	Zulässige Umgebungs-temperatur, °C	Elektrischer Anschluss	Einlassring
*L-B250B-EC-00	I	230	50/60	1810	85	0,68	72	-25 ... +60	Typ "E"/S. 39	Seite 38
*L-B250B-EC-01	II	230	50/60	2570	169	1,27	73	-25 ... +60	Typ "E"/S. 39	Seite 38

### KENNLINIEN

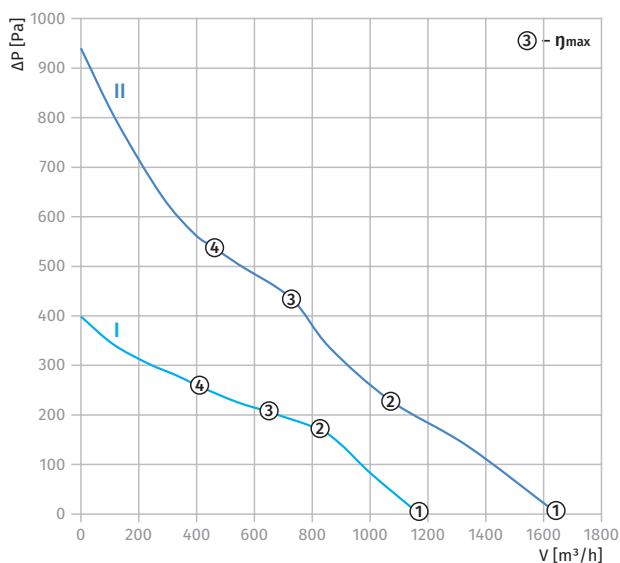

Kurve	Punkt	n [RPM]	Pi [W]	I [A]
I	1	1990	75	0,61
	2	1900	80	0,65
	3	1810	85	0,68
	4	1810	81	0,66
II	1	2750	169	1,27
	2	2580	169	1,26
	3	2570	168	1,26
	4	2700	168	1,26

# Ø 250 MM, RÜCKWÄRTS GEKRÜMMTE SCHAUFELN

# RADIALE EC-VENTILATOREN

## Außenabmessungen



Radialventilator	Gewicht, kg
BL-B250B-EC-00	1,3
BL-B250B-EC-01	1,85



Radialventilator mit Gehäusotyp Plug Fan	Gewicht, kg
GL-B250B-EC-00	2,37
GL-B250B-EC-01	2,92

### BL-B250B-EC-00

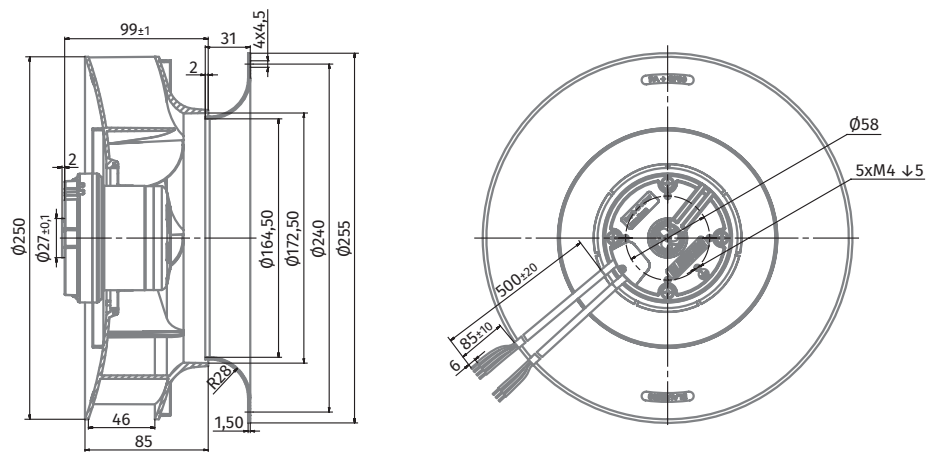

### GL-B250B-EC-00

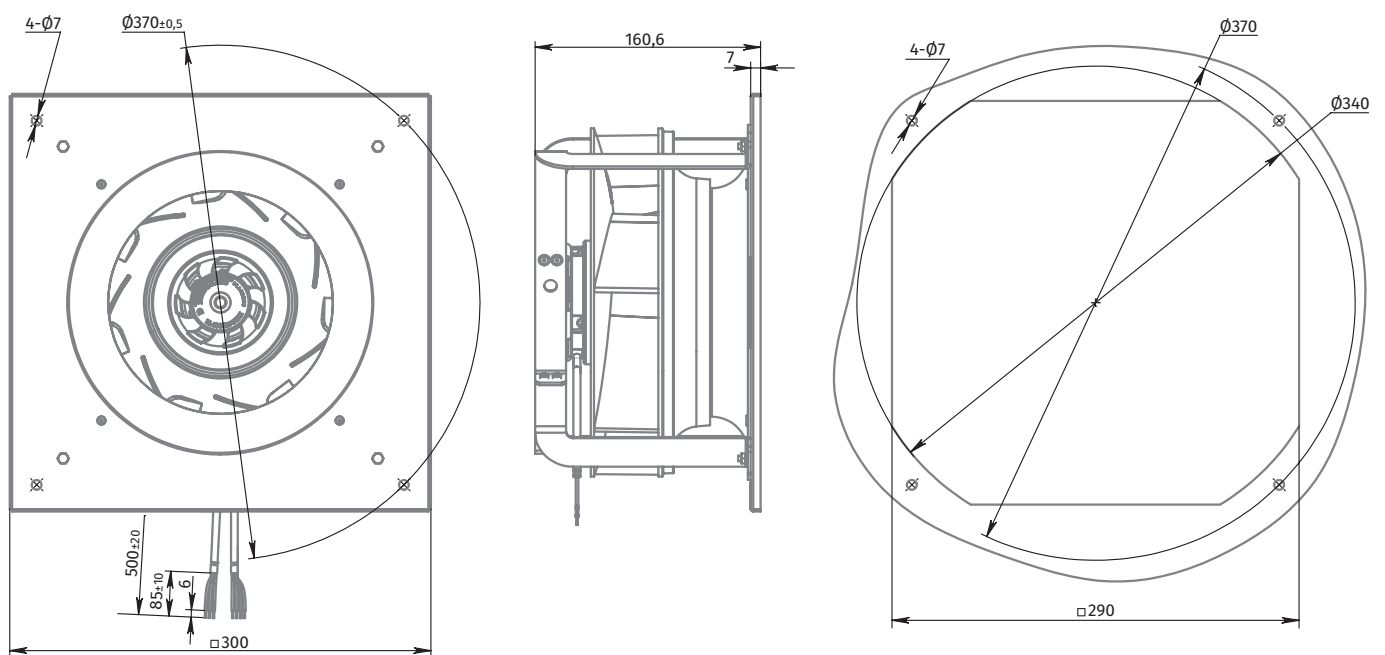

Ø 133

Ø 175

Ø 190

Ø 220

Ø 225

Ø 250

Ø 190

Ø 220

Ø 225

Ø 250

Ø 250 MM, RÜCKWÄRTS GEKRÜMMTE SCHAUFELN

RADIALE EC-VENTILATOREN

BL-B250B-EC-01

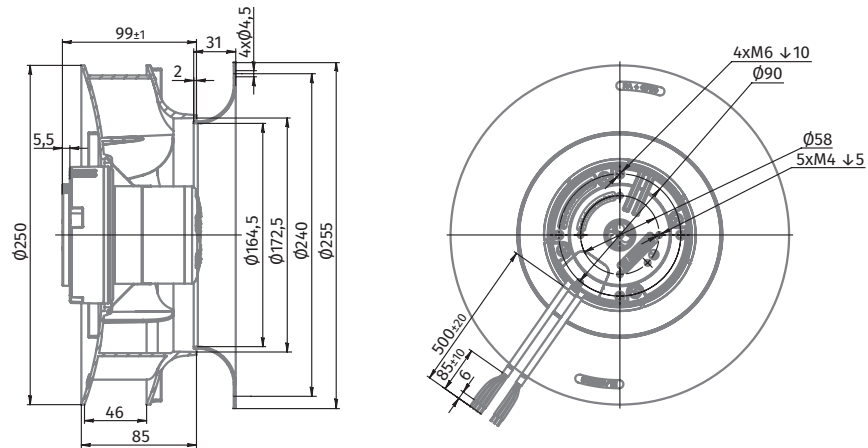

GL-B250B-EC-01

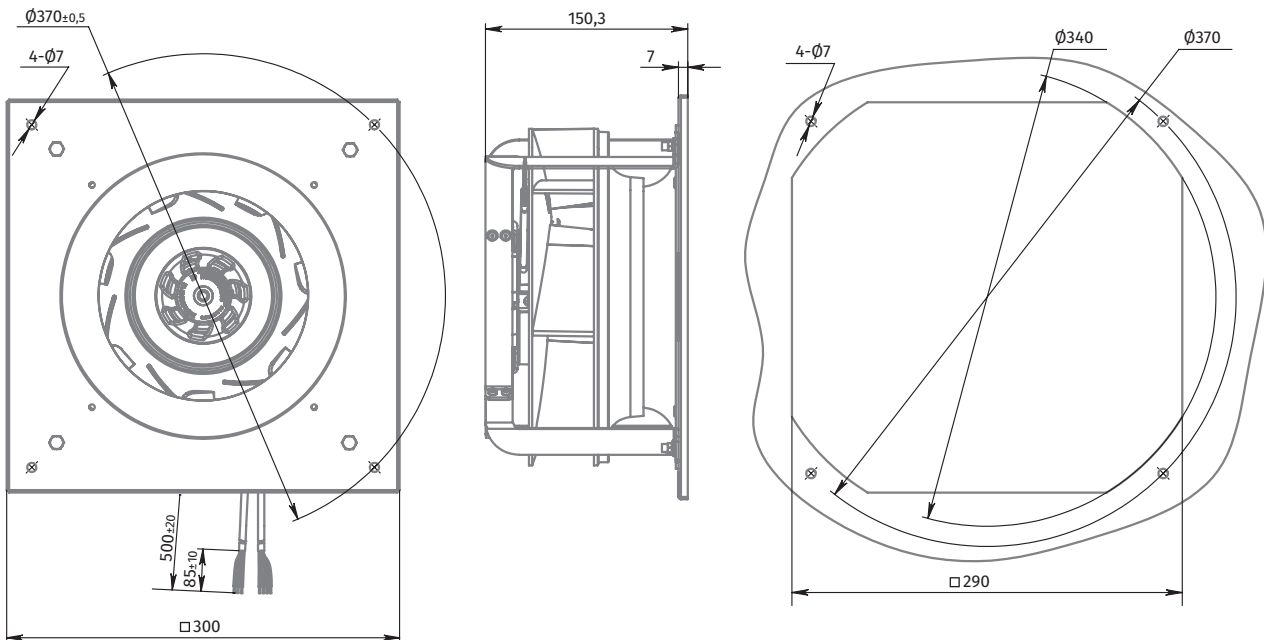

# RADIALE AC-VENTILATOREN

Ø 190 30

Ø 220 32

Ø 225 34

Ø 250 36

Ø 190 mm, RÜCKWÄRTS GEKRÜMMTE SCHAUFELN

RADIALE AC-VENTILATOREN



**Eigenschaften**

- **Materialien:** Laufrad: PA6+GF30  
Einlassring: PA6+GF30  
Gehäuse: Stahlblech, grau pulverbeschichtet
- **Drehrichtung:** rechtsdrehend, auf den Rotor gesehen
- **Schutzart:** IP44
- **Isolationsklasse:** B
- **Betriebsart:** Dauerbetrieb (S1)
- **Lager:** Kugellager
- **Motorschutz:** Überhitzungsschutz mit automatischem Wiederanlauf, interne Verdrahtung



**Technische Daten**

Model	Kennlinien	Nennspannung, V	Frequenz, Hz	Drehzahl, min <sup>-1</sup>	Leistungs-aufnahme, W	Max. Strom, A	Schalldruck-pegel, dB(A)	Zulässige Umgebungs-temperatur, °C	Kondensator, µF/VDB	Elektrischer Anschluss	Einlassring
*L-B190A-2E-A01-01	I	230	50	2425	65	0,30	62	-25 ... +50	1,5/450	Typ "A"/S. 39	Seite 38
	II	230	60	2530	80	0,35	64	-25 ... +50	1,5/450	Typ "A"/S. 39	Seite 38
*L-B190A-2E-A02-01	III	230	50	2180	63	0,30	58	-25 ... +50	1,0/450	Typ "A"/S. 39	Seite 38
	IV	230	60	2150	72	0,35	60	-25 ... +50	1,0/450	Typ "A"/S. 39	Seite 38

**KENNLINIEN**

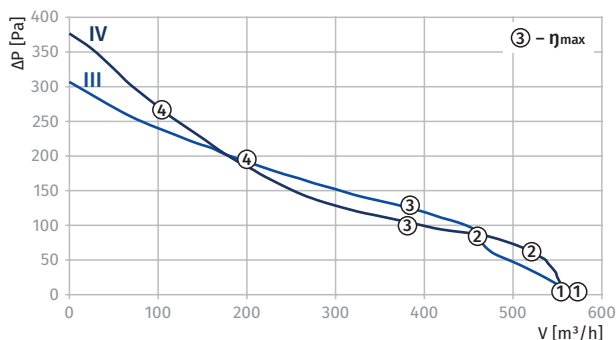
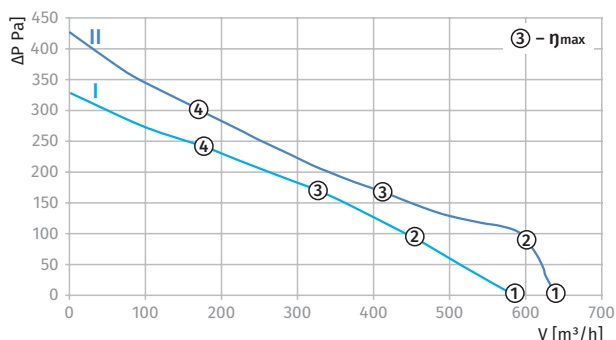

Kurve	Punkt	n [RPM]	P <sub>i</sub> [W]	I [A]
I	1	2560	60	0,27
	2	2500	62	0,28
	3	2425	65	0,29
	4	2500	62	0,28
II	1	2735	76	0,33
	2	2630	78	0,34
	3	2530	80	0,35
	4	2750	74	0,32
III	1	2400	59	0,30
	2	2270	59	0,29
	3	2180	62	0,30
	4	2240	60	0,29
IV	1	2380	68	0,30
	2	2200	71	0,30
	3	2150	71	0,30
	4	2520	62	0,28



# Ø 190 MM, RÜCKWÄRTS GEKRÜMMTE SCHAUFELN

# RADIALE AC-VENTILATOREN

## Außenabmessungen



Radialventilator	Gewicht, kg
BL-B190A-2E-A01-01	1,41
BL-B190A-2E-A02-01	1,41



Radialventilator mit Gehäusotyp Plug Fan	Gewicht, kg
GL-B190A-2E-A01-01	2,06
GL-B190A-2E-A02-01	2,06

### BL-B190A-2E-A01-01, BL-B190A-2E-A02-01

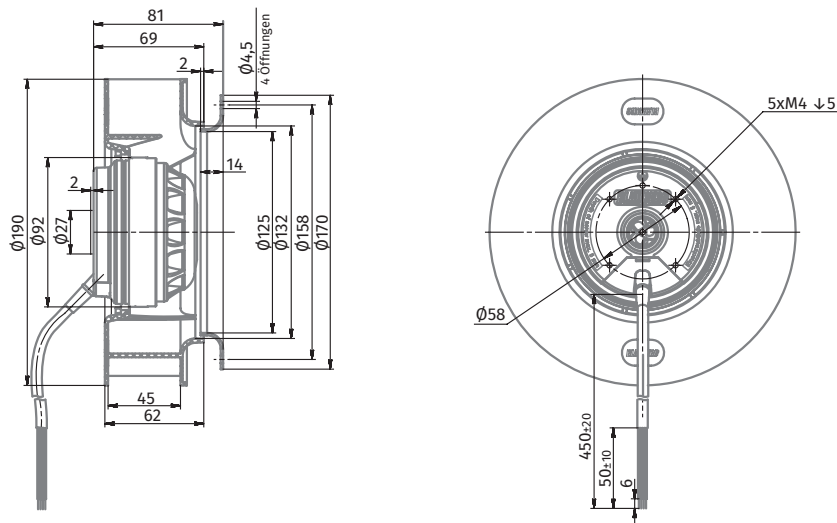

### GL-B190A-2E-A01-01, GL-B190A-2E-A02-01

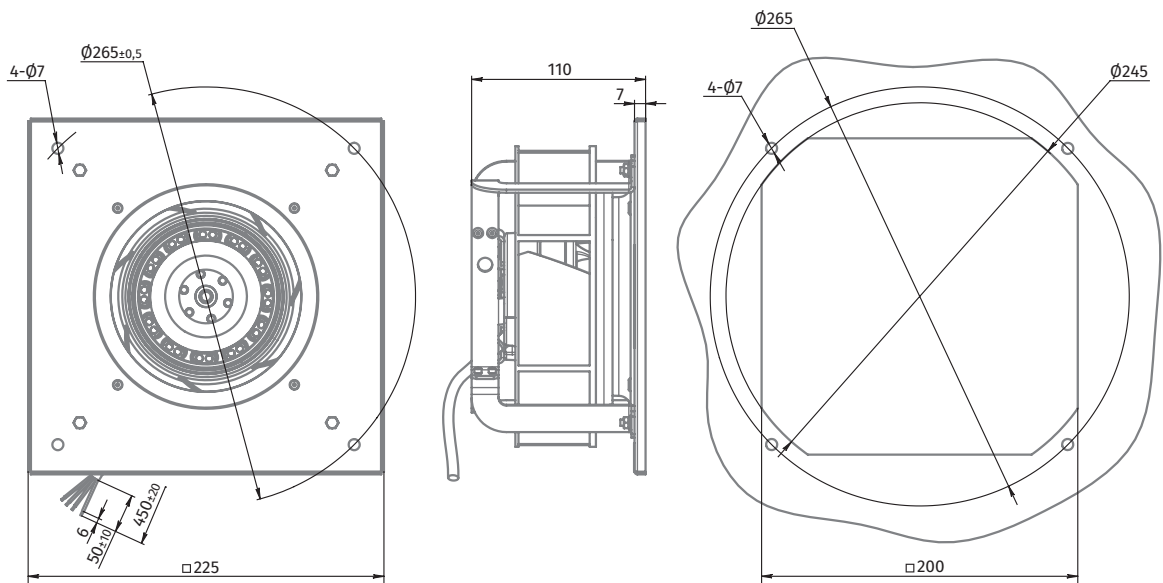

Ø 133  
Ø 175  
Ø 190  
Ø 220  
Ø 225  
Ø 250  
Ø 190  
Ø 220  
Ø 225  
Ø 250

# Ø 220 MM, RÜCKWÄRTS GEKRÜMMTE SCHAUFELN

# RADIALE AC-VENTILATOREN



### Eigenschaften

- **Materialien:** Laufrad: PA6+GF30  
Einlassring: PA6+GF30  
Gehäuse: Stahlblech, grau pulverbeschichtet
- **Drehrichtung:** rechtsdrehend, auf den Rotor gesehen
- **Schutzart:** IP44
- **Isolationsklasse:** B
- **Betriebsart:** Dauerbetrieb (S1)
- **Lager:** Kugellager
- **Motorschutz:** Überhitzungsschutz mit automatischem Wiederanlauf, interne Verdrahtung



### Technische Daten

Model	Kennlinien	Nennspannung, V	Frequenz, Hz	Drehzahl, min <sup>-1</sup>	Leistungs-aufnahme, W	Max. Strom, A	Schalldruck-pegel, dB(A)	Zulässige Umgebungs-temperatur, °C	Kondensator, µF/VDB	Elektrischer Anschluss	Einlassring
*L-B220B-2E-A01-01	I	230	50	2110	94	0,42	69	-25 ... +50	2/450	Typ "A"/S. 39	Seite 38
	II	230	60	2110	108	0,47	70	-25 ... +50	2/450	Typ "A"/S. 39	Seite 38
*L-B220B-2E-B01-01	III	230	50	2360	106	0,47	70	-25 ... +50	2/450	Typ "A"/S. 39	Seite 38
	IV	230	60	2352	130	0,57	71	-25 ... +50	2/450	Typ "A"/S. 39	Seite 38

### KENNLINIEN

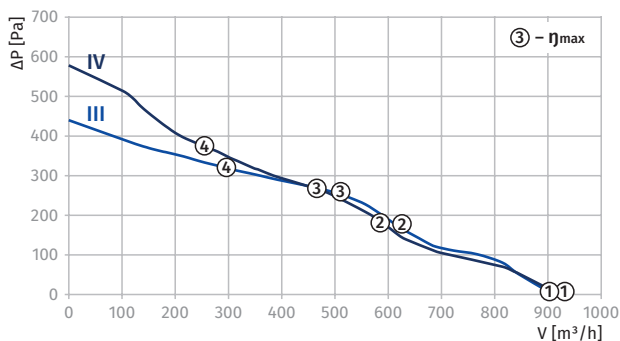
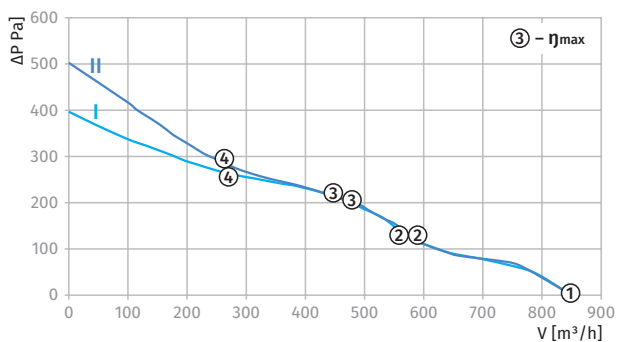

Kurve	Punkt	n [RPM]	P <sub>i</sub> [W]	I [A]
I	1	2250	90	0,40
	2	2000	94	0,42
	3	2110	93	0,41
	4	2210	90	0,40
II	1	2300	104	0,44
	2	2040	108	0,47
	3	2110	106	0,47
	4	2290	102	0,45
III	1	2510	98	0,43
	2	2270	106	0,47
	3	2360	102	0,46
	4	2410	95	0,43
IV	1	2505	123	0,53
	2	2280	129	0,57
	3	2352	126	0,56
	4	2616	116	0,51

# Ø 220 MM, RÜCKWÄRTS GEKRÜMMTE SCHAUFELN

# RADIALE AC-VENTILATOREN

## Außenabmessungen



Radialventilator	Gewicht, kg
BL-B220B-2E-A01-01	1,28
BL-B220B-2E-B01-01	1,28

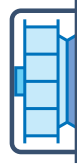

Radialventilator mit Gehäusertyp Plug Fan	Gewicht, kg
GL-B220B-2E-A01-01	2,13
GL-B220B-2E-B01-01	2,13

### BL-B220B-2E-A01-01, BL-B220B-2E-B01-01

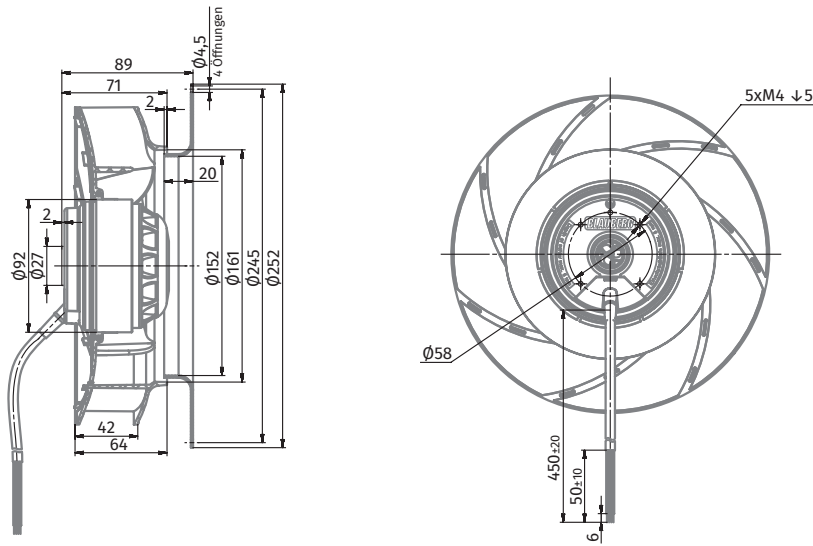

### GL-B220B-2E-A01-01, GL-B220B-2E-B01-01

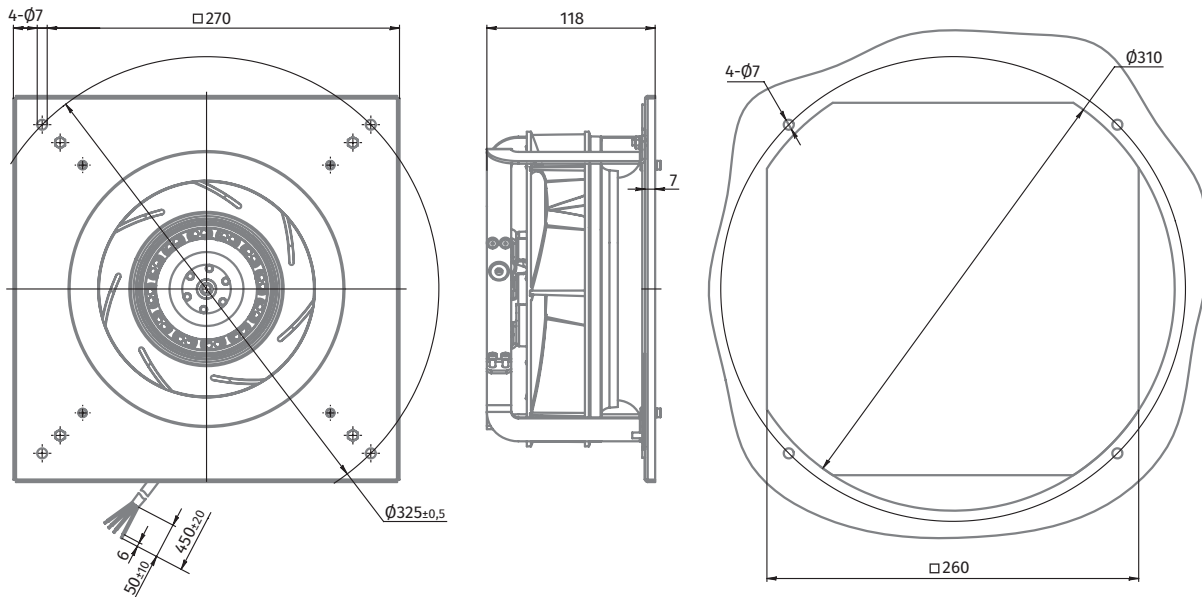

Ø 225 MM, RÜCKWÄRTS GEKRÜMMTE SCHAUFELN

RADIALE AC-VENTILATOREN

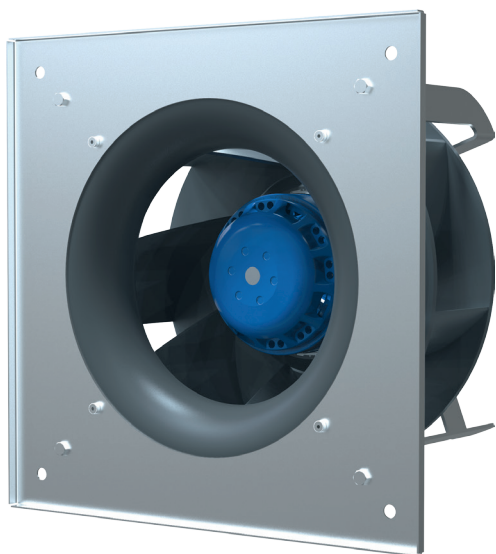

**Eigenschaften**

- **Materialien:** Laufrad: PA6+GF30  
Einlassring: PA6+GF30  
Gehäuse: Stahlblech, grau pulverbeschichtet
- **Drehrichtung:** rechtsdrehend, auf den Rotor gesehen
- **Schutzart:** IP44
- **Isolationsklasse:** B
- **Betriebsart:** Dauerbetrieb (S1)
- **Lager:** Kugellager
- **Motorschutz:** Überhitzungsschutz mit automatischem Wiederanlauf, interne Verdrahtung



**Technische Daten**

Model	Kennlinien	Nennspannung, V	Frequenz, Hz	Drehzahl, min <sup>-1</sup>	Leistungs-aufnahme, W	Max. Strom, A	Schalldruck-pegel, dB(A)	Zulässige Umgebungs-temperatur, °C	Kondensator, µF/VDB	Elektrischer Anschluss	Einlassring
*L-B225B-2E-C01-01	I	230	50	2480	129	0,57	69	-25 ... +50	4,0/450	Typ "A"/S. 39	Seite 38
	II	230	60	2600	182	0,80	71	-25 ... +50	4,0/450	Typ "A"/S. 39	Seite 38

**KENNLINIEN**

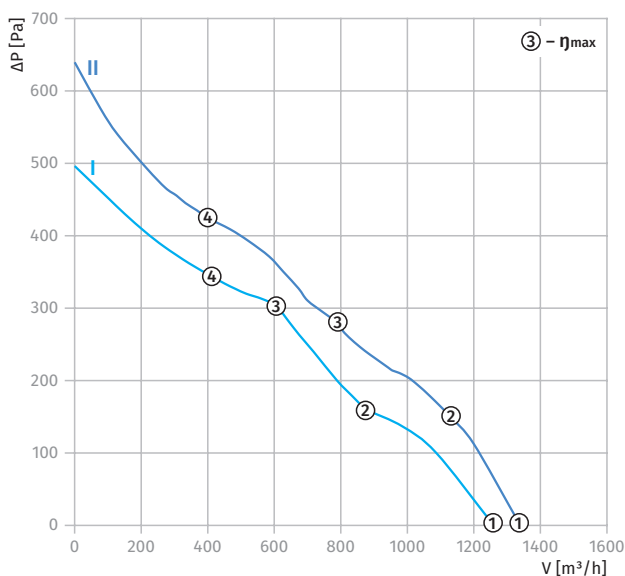

Kurve	Punkt	n [RPM]	P <sub>i</sub> [W]	I [A]
I	1	2580	119	0,52
	2	2570	118	0,52
	3	2480	128	0,56
	4	2530	121	0,53
II	1	2805	170	0,74
	2	2730	172	0,77
	3	2600	182	0,80
	4	2740	173	0,76

# Ø 225 MM, RÜCKWÄRTS GEKRÜMMTE SCHAUFELN

# RADIALE AC-VENTILATOREN

## Außenabmessungen



Radialventilator	Gewicht, kg
BL-B225B-2E-C01-01	2,34



Radialventilator mit Gehäusertyp Plug Fan	Gewicht, kg
GL-B225B-2E-C01-01	3,25

### BL-B225B-2E-C01-01

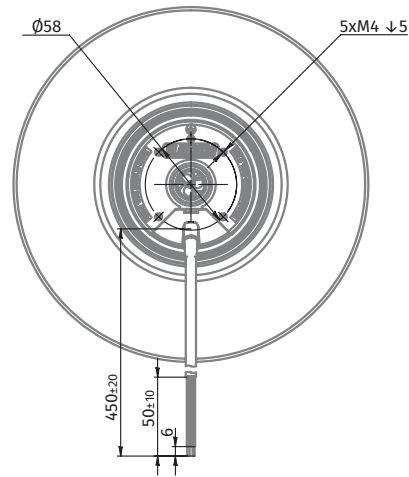
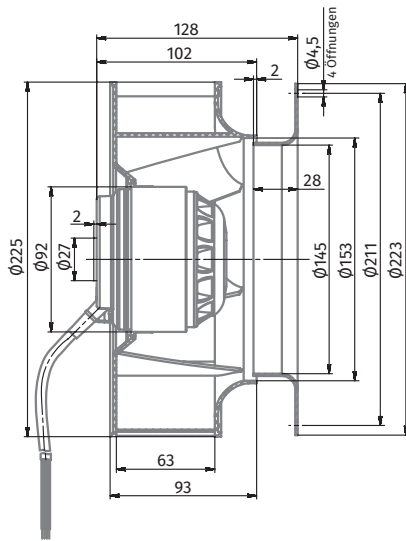

### GL-B225B-2E-C01-01

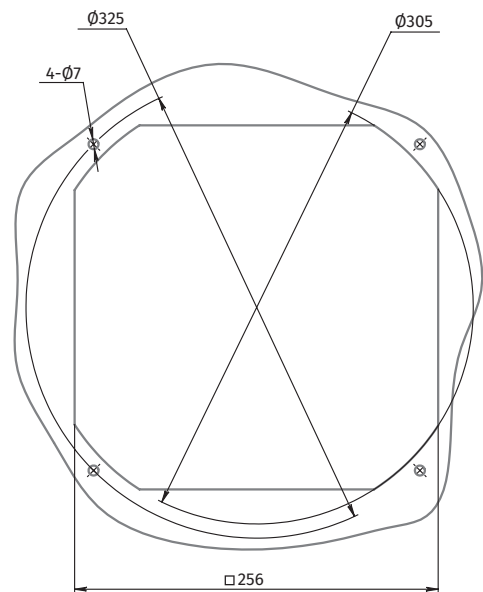
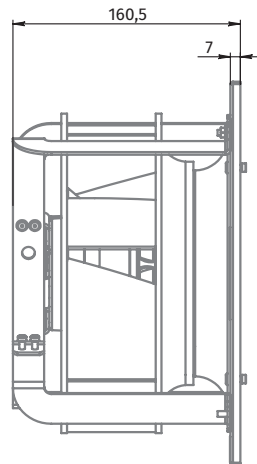
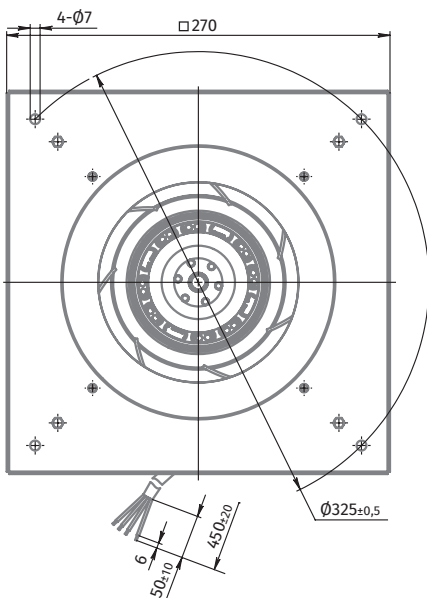

# Ø 250 MM, RÜCKWÄRTS GEKRÜMMTE SCHAUFELN

# RADIALE AC-VENTILATOREN



### Eigenschaften

- **Materialien:** Laufrad: PA6+GF30  
Einlassring: PA6+GF30  
Gehäuse: Stahlblech, grau pulverbeschichtet
- **Drehrichtung:** rechtsdrehend, auf den Rotor gesehen
- **Schutzart:** IP44
- **Isolationsklasse:** B
- **Betriebsart:** Dauerbetrieb (S1)
- **Lager:** Kugellager
- **Motorschutz:** Überhitzungsschutz mit automatischem Wiederanlauf, interne Verdrahtung



### Technische Daten

Model	Kennlinien	Nennspannung, V	Frequenz, Hz	Drehzahl, min <sup>-1</sup>	Leistungs-aufnahme, W	Max. Strom, A	Schalldruck-pegel, dB(A)	Zulässige Umgebungs-temperatur, °C	Kondensator, µF/VDB	Elektrischer Anschluss	Einlassring
*L-B250A-2E-C01-01	I	230	50	2244	188	0,83	70	-25 ... +50	3,0/450	Typ "A"/S. 39	Seite 38
	II	230	60	1980	212	0,93	69	-25 ... +50	3,0/450	Typ "A"/S. 39	Seite 38
*L-B250A-2E-D01-01	III	230	50	2230	195	0,85	72	-25 ... +50	4,0/450	Typ "A"/S. 39	Seite 38
	IV	230	60	2170	241	1,05	70	-25 ... +50	4,0/450	Typ "A"/S. 39	Seite 38

### KENNLINIEN

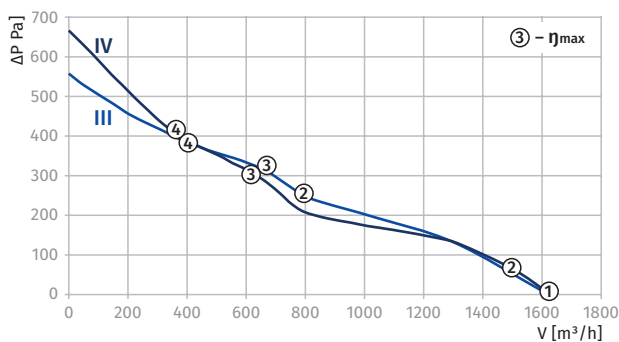
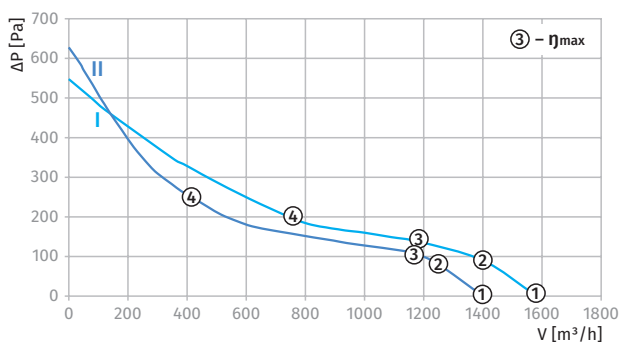

Kurve	Punkt	n [RPM]	P <sub>i</sub> [W]	I [A]
I	1	2450	168	0,72
	2	2360	166	0,73
	3	2244	168	0,74
	4	1940	185	0,81
II	1	2280	180	0,85
	2	2200	200	0,87
	3	1980	208	0,91
	4	1880	208	0,92
III	1	2240	165	0,72
	2	2120	194	0,85
	3	2230	183	0,8
	4	2200	167	0,73
IV	1	2570	212	0,98
	2	2400	229	1,00
	3	2170	233	1,02
	4	2410	223	0,97

# Ø 250 MM, RÜCKWÄRTS GEKRÜMMTE SCHAUFELN

# RADIALE AC-VENTILATOREN

## Außenabmessungen

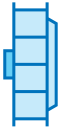

Radialventilator	Gewicht, kg
BL-B250A-2E-C01-01	2,58
BL-B250A-2E-D01-01	2,88



Radialventilator mit Gehäusotyp Plug Fan	Gewicht, kg
GL-B250A-2E-C01-01	3,65
GL-B250A-2E-D01-01	3,95

### BL-B250A-2E-C01-01, BL-B250A-2E-D01-01

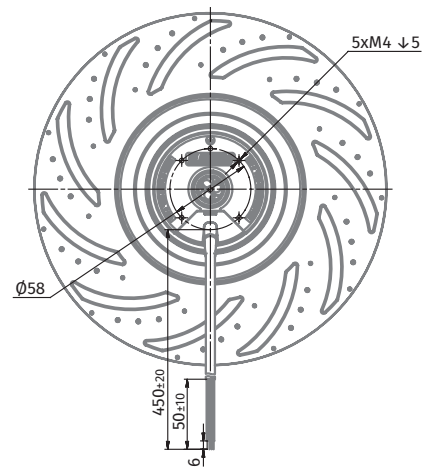
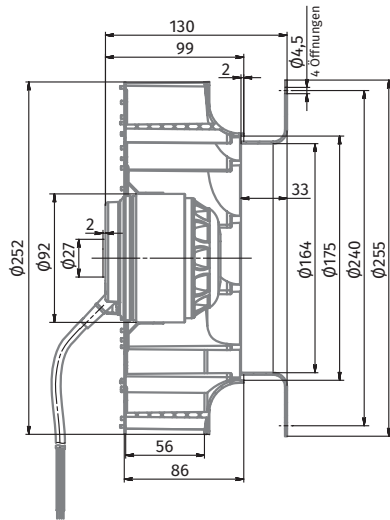

### GL-B250A-2E-C01-01, GL-B250A-2E-D01-01

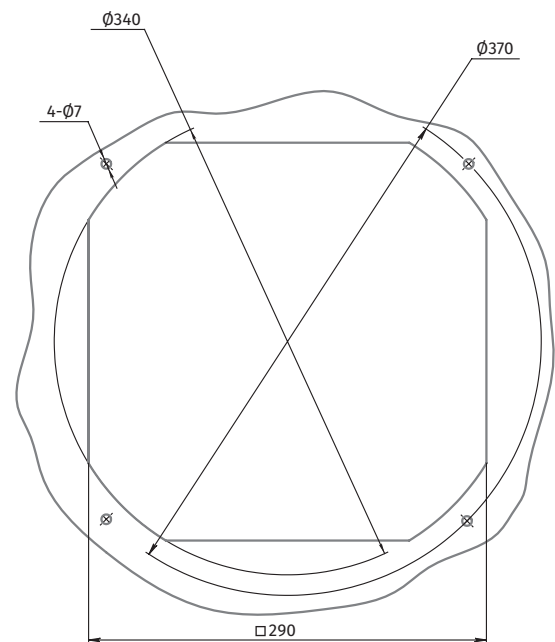
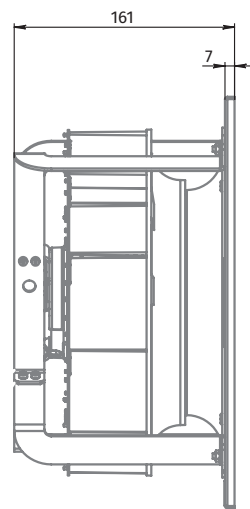
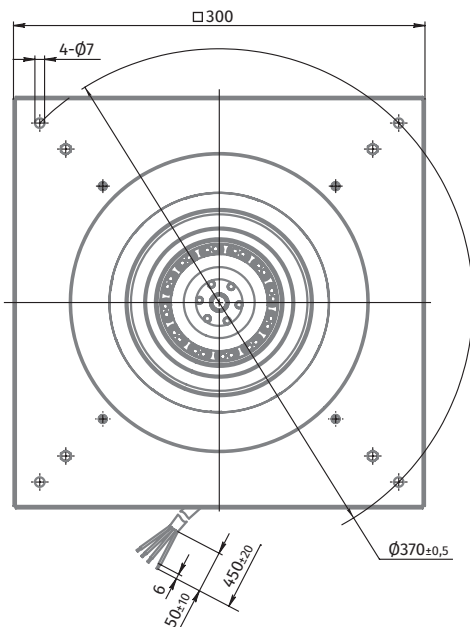

# EINLASSRINGE

## EINLASSRINGE der Serie IR-PA

- Für Laufräder mit rückwärts gekrümmten Schaufeln
- Aus hochwertigem Kunststoff hergestellt

### AUSSENABMESSUNGEN [MM]

Einlassring BLAUBERG	Maße des Laufrads BLAUBERG	A	B	C	D	RE	h	t	g	Abb.
IR 190BC PA	190	172	158	120,5	125,5	10	15,9	2,5	4,5	1
IR 220BC PA	220	258	245	149	153	20	21	2,0	4,5	2
IR 225BC PA	225	223	210,7	141	145	25	28	2,0	4,5	1
IR 250BC PA	250	255	240	160	164	28	31	2,0	4,5	1

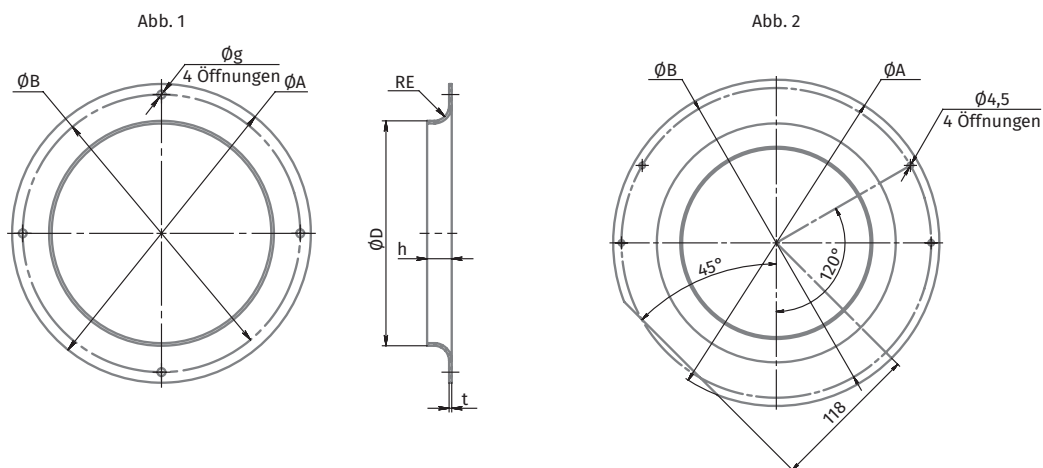

## Einlassringe der Serie IR-GS

- Für Laufräder mit rückwärts gekrümmten Schaufeln
- Aus verzinktem Stahl hergestellt

### AUSSENABMESSUNGEN [MM]

Einlassring BLAUBERG	Maße des Laufrads BLAUBERG	DA	E	DE	Re	F-ØG	h	t
IR 190BC GS	190	170	158	125	10	4-Ø4,5	14	0,6
IR 220BC GS	220	252	236	152	22	4-Ø4,5	21	0,6
IR 225BC GS	225	223	210,7	145	21	4-Ø4,5	28	1,5
IR 250BC GS	250	255	240	164	18	4-Ø4,5	33	1,5

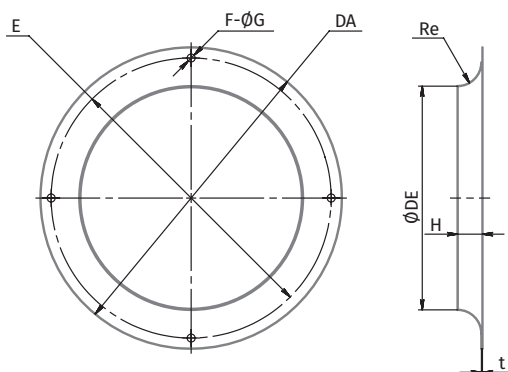



# ANSCHLUSSSCHEMA

## Typ "A"

- U1 blau
- U2 schwarz
- Z1 braun
- PE grün/gelb

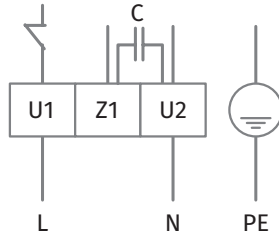

## Typ "E"

- U1 braun
- U2 blau
- PE grün/gelb
- U4 rot
- U5 gelb
- U6 weiss
- U7 blau

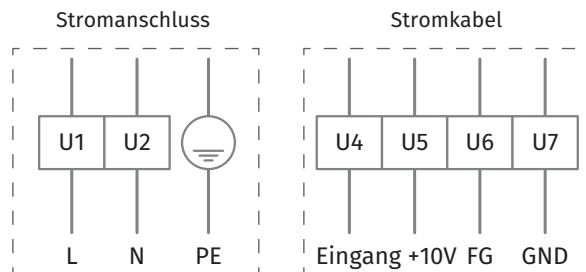





**Blauberg Group**  
Aidenbachstr. 52  
D-81379 München  
Tel.: +49 (0)89 235 16 801  
Fax: +49 (0)89 780 69 521  
  
sales@blauberg-motoren.com  
blauberg-motoren.com

Technische Änderungen vorbehalten.  
Abbildungen und Angaben unverbindlich.

09/2018