



- **Материал крыльчатки:** листовой алюминий
- **Направление вращения:** по часовой стрелке (со стороны ротора)
- **Тип защиты:** IP54
- **Класс изоляции:** F
- **Режим работы:** непрерывный (S1)
- **Подшипник:** подшипники качения
- **Защита электродвигателя:** встроенный термopедохранитель с самовозвратом



## Технические характеристики

Тип	Ном. напр. перем. тока, В	Частота, Гц	Частота вращения, мин <sup>-1</sup>	Макс. входная мощность, Вт	Макс. ток, А	Уровень звук. давл., дБ(А)	Допустимая темпер. окруж. среды, °С	Конденсатор $\mu$ F/VDB	Электр. соединение
BL-B500A-4E-Q01-01	230	50	1380	1550	6,8	77	-25...+40	17/450	A
BL-B500A-4D-R01-01	230	50	1330	1560	2,9	77	-25...+50	-	B1
	400	50	1030	1100	1,6	77	-25...+50	-	B2
BL-B500A-6D-N01-01	230	50	900	650	3	65	-25...+60	-	B1
	400	50	900	650	1,45	65	-25...+60	-	B2

## Габаритные размеры

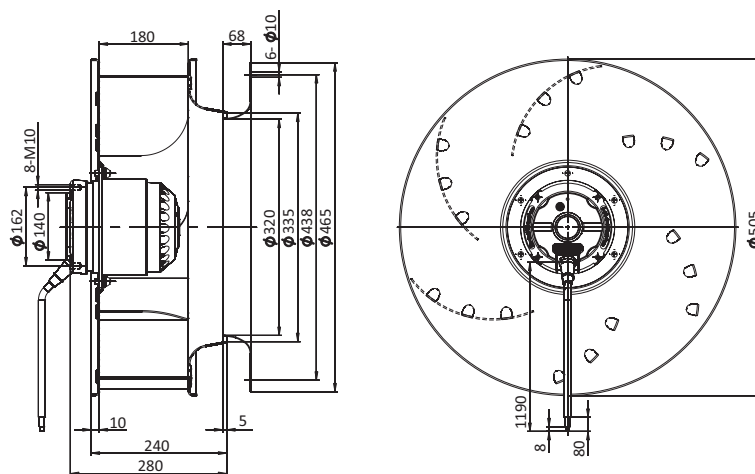

## Кривые рабочих характеристик

