



- Регулировка скорости: 0 ~ 10 В постоянного тока/ШИМ
- Материал крыльчатки: Полиамид + 20 % стекловолоконно
- Направление вращения: по часовой стрелке (со стороны ротора)
- Тип защиты: IP44
- Класс изоляции: В
- Режим работы: непрерывный (S1)
- Подшипник: подшипники качения
- Защита электродвигателя: встроенный термopредохранитель с самовозвратом



Технические характеристики

Тип	Ном. напр. перем. тока, В	Частота, Гц	Частота вращения, мин ⁻¹	Макс. входная мощность, Вт	Макс. ток, А	Уровень звук. давл., дБ(А)	Допустимая темпер. окруж. среды, °С	Электр. соединение
BL-B133A-EC-00	230	50/60	4080	40	0,34	71	-25...+50	Е

Габаритные размеры

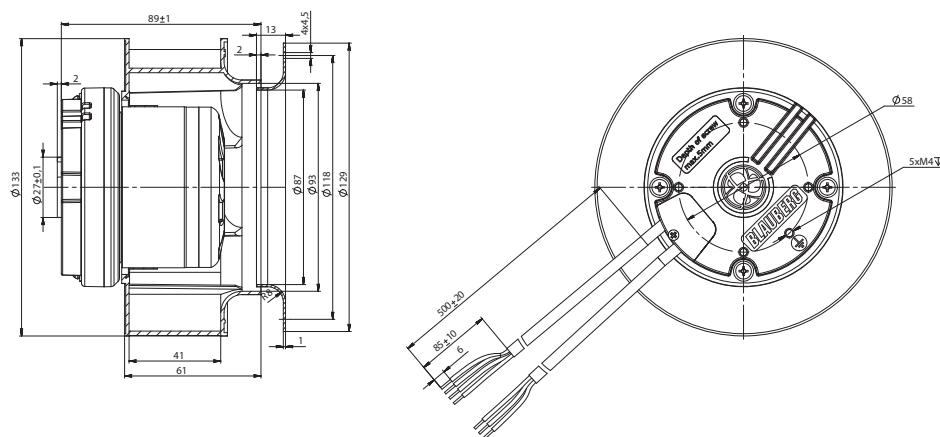

Кривые рабочих характеристик

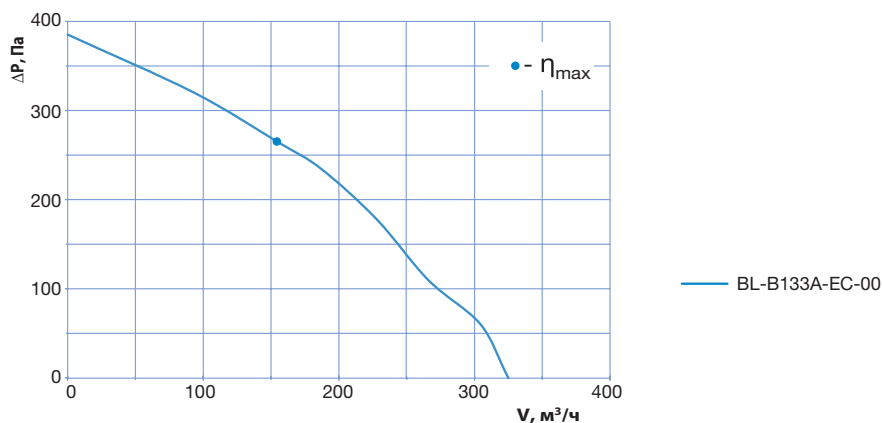

АС
Осевые вентиляторы

ЕС
Центробежные вентиляторы (с назад загнутыми лопатками)

ЕС
АС
Центробежные вентиляторы (с вперед загнутыми лопатками)

АС
Центробежные вентиляторы высокого Давления

АС
Электродвигатели