



- **Материал крыльчатки:** оцинкованная сталь
- **Направление вращения:** по часовой стрелке (со стороны ротора)
- **Тип защиты:** IP54
- **Класс изоляции:** F
- **Режим работы:** непрерывный (S1)
- **Подшипник:** подшипники качения
- **Защита электродвигателя:** встроенный термopредохранитель с самовозвратом



Технические характеристики

Тип	Ном. напр. перем. тока, В	Частота, Гц	Частота вращения, мин ⁻¹	Входная мощность, Вт	Ток, А	Уровень звук. давл., дБ(А)	Допустимая темпер. окруж. среды, °С	Электр. соедине-ние
BL-F450A-6D-S01-01	230	50	930	3500	10,4	84	-25...+40	B1
	400	50	930	3500	6	84	-25...+40	B2
BL-F450A-8D-N01-01	230	50	680	2000	7,13	78	-25...+40	B1
	400	50	680	2000	4,1	78	-25...+40	B2

Габаритные размеры

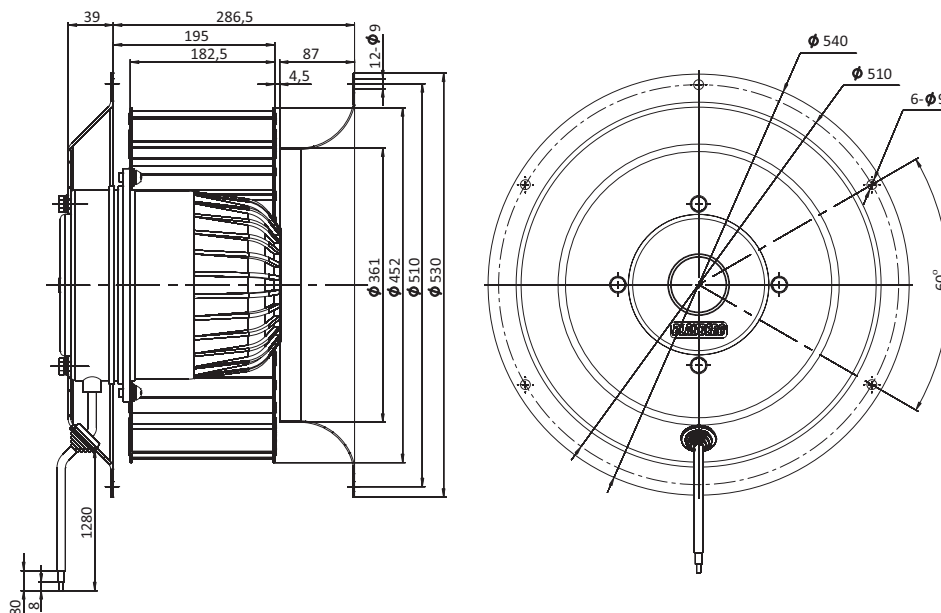

Кривые рабочих характеристик

