



- **Материал крыльчатки:** оцинкованная сталь
- **Направление вращения:** по часовой стрелке (со стороны ротора)
- **Тип защиты:** IP54
- **Класс изоляции:** F
- **Режим работы:** непрерывный (S1)
- **Подшипник:** подшипники качения
- **Защита электродвигателя:** встроенный термopредохранитель с самовозвратом



## Технические характеристики

Тип	Ном. напр. перем. тока, В	Частота, Гц	Частота вращения, мин <sup>-1</sup>	Входная мощность, Вт	Ток, А	Уровень звук. давл., дБ(А)	Допустимая темпер. окруж. среды, °С	Конденсатор $\mu$ F/VDB	Электр. соединение
BL-F315A-4E-R01-01	230	50	1360	2300	10	75	-25...+40	50,0/450	A
BL-F315A-6E-Q01-01	230	50	870	720	3,6	74	-25...+70	12,0/450	A
BL-F315A-4D-Q01-01	230	50	1360	2200	6,9	75	-25...+60	-	B1
	400	50	1360	2200	4	75	-25...+60	-	B2
BL-F315A-6D-M01-01	230	50	940	780	2,6	74	-25...+80	-	B1
	400	50	940	780	1,5	74	-25...+80	-	B2

## Габаритные размеры

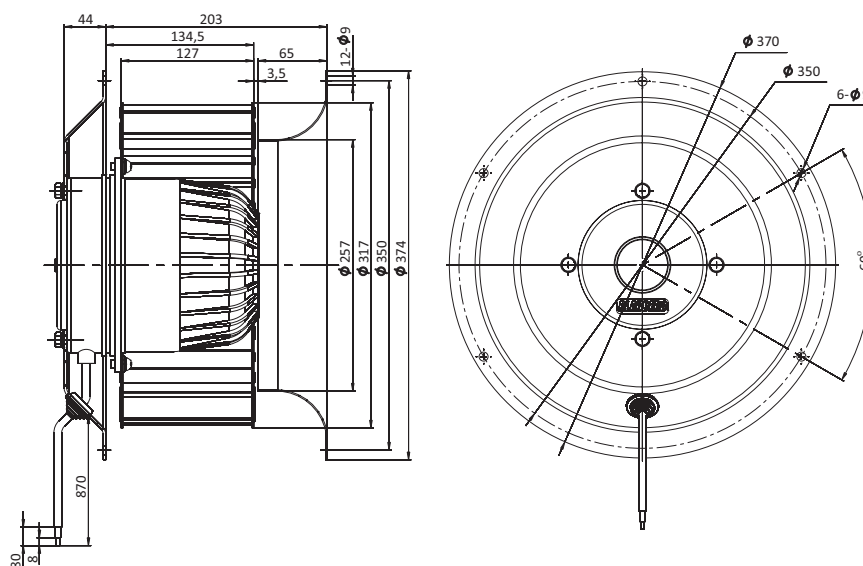

## Кривые рабочих характеристик

