



- **Материал крыльчатки:** стальная сварная крыльчатка с порошковой покраской
- **Направление вращения:** по часовой стрелке (со стороны ротора)
- **Тип защиты:** IP54
- **Класс изоляции:** F
- **Режим работы:** непрерывный (S1)
- **Подшипник:** подшипники качения
- **Защита электродвигателя:** встроенный термозащитный предохранитель с самовозвратом



Технические характеристики

Тип	Ном. напр. перем. тока, В	Частота, Гц	Частота вращения, мин ⁻¹	Входная мощность, Вт	Ток, А	Уровень звук. давл., дБ(А)	Допустимая темпер. окруж. среды, °С	Конденсатор μ F/VDB	Электр. соединение
BL-A450B-4E-N01-B1	230	50	1350	230	1,1	62	-30...+60	7/450	А
		60	1600	330	1,5	64			
BL-A450B-6E-Q01-B1	230	50	920	135	0,65	56	-30...+60	6/450	А
		60	920	175	0,8	58			
BL-A450B-4D-N01-B1	400	50	1380	230	0,65	62	-30...+60	-	В
		60	1610	335	0,6	64			
BL-A450B-6D-N01-B1	400	50	910	120	0,33	56	-30...+60	-	В
		60	1030	145	0,34	58			

Габаритные размеры

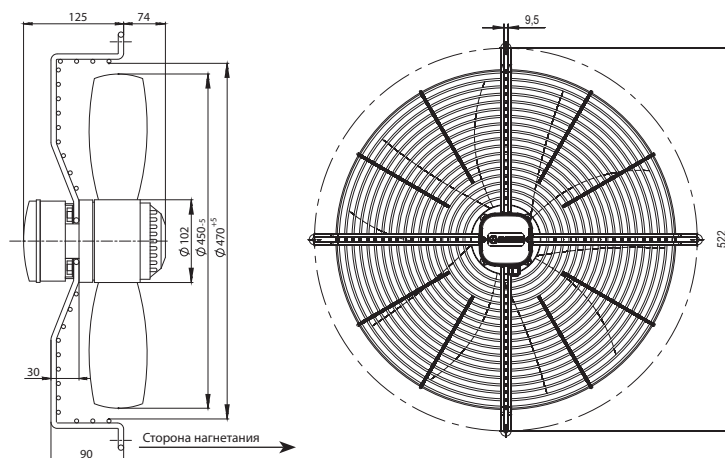

Кривые рабочих характеристик

